

**WORKERS
BEST**

WB 1010 SB III

- A** **D** **CH** Schlagbohrmaschine
- GB** Percussion drill
- AL** **RKS** Makineri shpuese me goditje
- BG** Ударна бормашина
- CZ** Příklepová vrtačka
- H** Ütvefúrógép
- HR** **BIH** Udarana bušilica
- MK** Ударна дупчалка
- PL** Wiertarka udarowa
- RO** Maşină de găurit cu bătaie
- SI** Udarni vrtalnik
- SK** Příklepová vrtačka
- SRB** **MNE** Udarana bušilica



**Bitte lesen Sie vor Inbetriebnahme die nachfolgenden Bedienungshinweise.
Beachten Sie bitte die Sicherheitshinweise in dieser Bedienungsanleitung.**

A

D

CH

HERZLICHEN GLÜCKWUNSCH ZUM KAUF EINER WORKERS BEST SCHLAGBOHRMASCHINE

Bitte lesen Sie vor Inbetriebnahme die nachfolgenden Bedienungshinweise. Beachten Sie bitte die Sicherheitshinweise in dieser Bedienungsanleitung.

PRODUKTBESCHREIBUNG (Bild 1)

1. Schnellspannbohrfutter
2. Umschalter für Bohren / Schlagbohren
3. Tiefenanschlag
4. Zusatzhandgriff
5. Umschalter für Rechts- od. Linkslauf
6. Ein- / Ausschalter
7. Stellrad für Drehzahlregelung
8. Feststellknopf
9. Netzkabel



Technische Daten:

Nennleistung 1010 WATT
 Maximaler Bohrdurchmesser
 Stahl 13 mm
 Beton 16 mm
 Holz 35 mm
 Drehzahl 0-2800 U/min
 13 mm Schnellspannbohrfutter
 Schalldruckpegel LpA 93,7 dB(A)
 Schallleistungspegel LwA 104,7dB(A)
 Schwingungsemissionswert:
 Schlagbohren $a_h = 5,29 \text{ m/s}^2$
 Unsicherheit $K = 1,5 \text{ m/s}^2$
 Bohren $a_h = 3,09 \text{ m/s}^2$
 Unsicherheit $K = 1,5 \text{ m/s}^2$
 Nennspannung / Frequenz 230 VOLT ~ 50 Hz

Schutzklasse II

Gehörschutz, Schutzbrille, Staubschutz und Handschuhe tragen    

Nicht im Regen benutzen, vor Nässe schützen 

Halten Sie andere Personen fern 

Gebrauchsanweisung lesen 

AHS GmbH, Umlandstraße 50, A-4600 Wels

Bestimmungsgemäße Verwendung

Die Bohrmaschine ist zum Bohren von Löchern in Holz, Stahl und Gestein unter Verwendung des entsprechenden Bohrwerkzeugs ausgelegt.

Verwenden Sie diese Maschine nur gemäß ihrer Bestimmung! Jede Verwendung, die darüber hinausgeht, ist nicht bestimmungsgemäß. Für Verletzungen aller Art oder Schäden, die daraus entstanden sind, wird der Anwender und nicht der Hersteller haftbar gemacht.

Bestimmungsgemäß sind unsere Geräte nicht für den Gebrauch im Handwerk, Gewerbe oder in der Industrie konzipiert. Sollte dieses Gerät im Rahmen eines Handwerks-, Gewerbe-, oder Industriebetriebes verwendet werden, ist es von der Garantie ausgeschlossen.



Beim Benutzen von Geräten müssen einige Sicherheitsvorkehrungen eingehalten werden, um Verletzungen und Schäden zu verhindern. Lesen Sie diese Bedienungsanleitung/Sicherheitshinweise deshalb sorgfältig durch. Bewahren Sie diese gut auf, damit Ihnen die Informationen jederzeit zur Verfügung stehen. Falls Sie das Gerät an andere Personen übergeben sollten, händigen Sie diese Bedienungsanleitung/Sicherheitshinweise bitte mit aus. Wir übernehmen keine Haftung für Unfälle oder Schäden, die durch Nichtbeachten dieser Anleitung und den Sicherheitshinweisen entstehen.

Allgemeine Sicherheitshinweise für Elektrowerkzeuge

WARNUNG! Lesen Sie alle Sicherheitshinweise, Anweisungen, Bilderungen und technischen Daten, mit denen dieses Elektrowerkzeug versehen ist. Versäumnisse bei der Einhaltung der nachfolgenden Anweisungen können elektrischen Schlag, Brand und/oder schwere Verletzungen verursachen.

Bewahren Sie alle Sicherheitshinweise und Anweisungen für die Zukunft auf.

Der in den Sicherheitshinweisen verwendete Begriff „Elektrowerkzeug“ bezieht sich auf netzbetriebene Elektrowerkzeuge (mit Netzleitung) oder auf akkubetriebene Elektrowerkzeuge (ohne Netzleitung).

1. Arbeitsplatzsicherheit

- a. **Halten Sie Ihren Arbeitsbereich sauber und gut beleuchtet.** Unordnung oder unbeleuchtete Arbeitsbereiche können zu Unfällen führen.
- b. **Arbeiten Sie mit dem Elektrowerkzeug nicht in explosionsgefährdeter Umgebung, in der sich brennbare Flüssigkeiten, Gase oder Stäube befinden.** Elektrowerkzeuge erzeugen Funken, die den Staub oder die Dämpfe entzünden können.
- c. **Halten Sie Kinder und andere Personen während der Benutzung des Elektrowerkzeuges fern.** Bei Ablenkung können Sie die Kontrolle über das Gerät verlieren.

2. Elektrische Sicherheit

- a. **Der Anschlussstecker des Elektrowerkzeuges muss in die Steckdose passen. Der Stecker darf in keiner Weise verändert werden. Verwenden Sie keine Adapterstecker gemeinsam mit schutzgeerdeten Elektrowerkzeugen.** Unveränderte Stecker und passende Steckdosen verringern das Risiko eines elektrischen Schlages.

- b. **Vermeiden Sie Körperkontakt mit geerdeten Oberflächen, wie von Rohren, Heizungen, Herden und Kühlschränken.** Es besteht ein erhöhtes Risiko durch elektrischen Schlag, wenn Ihr Körper geerdet ist.
- c. **Halten Sie das Gerät von Regen oder Nässe fern.** Das Eindringen von Wasser in ein Elektrogerät erhöht das Risiko eines elektrischen Schlages.
- d. **Zweckentfremden Sie die Anschlussleitung nicht, um das Elektrowerkzeug zu tragen, aufzuhängen oder um den Stecker aus der Steckdose zu ziehen. Halten Sie die Anschlussleitung fern von Hitze, Öl, scharfen Kanten oder sich bewegenden Teilen.** Beschädigte oder verwickelte Anschlussleitungen erhöhen das Risiko eines elektrischen Schlages.
- e. **Wenn Sie mit einem Elektrowerkzeug im Freien arbeiten, verwenden Sie nur Verlängerungsleitungen, die auch für den Außenbereich geeignet sind.** Die Anwendung einer für den Außenbereich geeigneten Verlängerungsleitung verringert das Risiko eines elektrischen Schlages.
- f. **Wenn der Betrieb des Elektrowerkzeuges in feuchter Umgebung nicht vermeidbar ist, verwenden Sie einen Fehlerstromschutzschalter.** Der Einsatz eines Fehlerstromschutzschalters vermindert das Risiko eines elektrischen Schlages.

3. Sicherheit von Personen

- a. **Seien Sie aufmerksam, achten Sie darauf, was Sie tun, und gehen Sie mit Vernunft an die Arbeit mit einem Elektrowerkzeug. Benutzen Sie kein Elektrowerkzeug, wenn Sie müde sind oder unter Einfluss von Drogen, Alkohol oder Medikamenten stehen.** Ein Moment der Unachtsamkeit beim Gebrauch des Gerätes kann zu ernsthaften Verletzungen führen.
- b. **Tragen Sie persönliche Schutzausrüstung und immer eine Schutzbrille.** Das Tragen persönlicher Schutzausrüstung, wie Staubmaske, rutschfeste Sicherheitsschuhe, Schutzhelm oder Gehörschutz, je nach Art und Einsatz des Elektrowerkzeuges, verringert das Risiko von Verletzungen.
- c. **Vermeiden Sie eine unbeabsichtigte Inbetriebnahme. Vergewissern Sie sich, dass das Elektrowerkzeug ausgeschaltet ist, bevor Sie es an die Stromversorgung und/oder den Akku anschließen, es aufheben oder tragen.** Wenn Sie beim Tragen des Elektrowerkzeuges den Finger am Schalter haben oder das Elektrowerkzeug eingeschaltet an die Stromversorgung anschließen, kann dies zu Unfällen führen.
- d. **Entfernen Sie Einstellwerkzeuge oder Schraubenschlüssel, bevor Sie das Elektrowerkzeug einschalten.** Ein Werkzeug oder Schlüssel, der sich in einem drehenden Teil des Elektrowerkzeuges befindet, kann zu Verletzungen führen.
- e. **Vermeiden Sie eine abnormale Körperhaltung. Sorgen Sie für einen sicheren Stand und halten Sie jederzeit das Gleichgewicht.** Dadurch können Sie das Elektrowerkzeug in unerwarteten Situationen besser kontrollieren.
- f. **Tragen Sie geeignete Kleidung. Tragen Sie keine weite Kleidung oder Schmuck. Halten Sie Haare und Kleidung fern von sich bewegenden Teilen.** Lockere Kleidung, Schmuck oder lange Haare können von sich bewegenden Teilen erfasst werden.
- g. **Wenn Staubabsaugung und – auffangeinrichtungen montiert werden können, sind diese anzuschließen und richtig zu verwenden.** Verwendung einer Staubabsaugung kann Gefährdungen durch Staub verringern.

- h. **Wiegen Sie sich nicht in falscher Sicherheit und setzen Sie sich nicht über die Sicherheitsregeln für Elektrowerkzeuge hinweg, auch wenn Sie nach vielfachem Gebrauch mit dem Elektrowerkzeug vertraut sind.** Achtloses Handeln kann binnen Sekundenbruchteilen zu schweren Verletzungen führen.

4. Verwendung und Behandlung des Elektrowerkzeuges

- a. **Überlasten Sie das Elektrowerkzeug nicht. Verwenden Sie für Ihre Arbeit das dafür bestimmte Elektrowerkzeug.** Mit dem passenden Elektrowerkzeug arbeiten Sie besser und sicherer im angegebenen Leistungsbereich.
- b. **Benutzen Sie kein Elektrowerkzeug, dessen Schalter defekt ist.** Ein Elektrowerkzeug, das sich nicht mehr ein- oder ausschalten lässt, ist gefährlich und muss repariert werden.
- c. **Ziehen Sie den Stecker aus der Steckdose und/oder entfernen Sie einen abnehmbaren Akku, bevor Sie Geräteeinstellungen vornehmen, Einsatzwerkzeugteile wechseln oder das Elektrowerkzeug weglegen.** Diese Vorsichtsmaßnahme verhindert den unbeabsichtigten Start des Gerätes.
- d. **Bewahren Sie unbenutzte Elektrowerkzeuge außerhalb der Reichweite von Kindern auf. Lassen Sie keine Personen das Gerät benutzen, die mit diesem nicht vertraut sind oder diese Anweisungen nicht gelesen haben.** Elektrowerkzeuge sind gefährlich, wenn Sie von unerfahrenen Personen benutzt werden.
- e. **Pflegen Sie Elektrowerkzeuge und Einsatzwerkzeug mit Sorgfalt. Kontrollieren Sie, ob bewegliche Teile einwandfrei funktionieren und nicht klemmen, ob Teile gebrochen oder so beschädigt sind, dass die Funktion des Elektrowerkzeuges beeinträchtigt ist. Lassen Sie beschädigte Teile vor dem Einsatz des Elektrowerkzeuges reparieren.** Viele Unfälle haben ihre Ursache in schlecht gewarteten Elektrowerkzeugen.
- f. **Halten Sie Schneidwerkzeuge scharf und sauber.** Sorgfältig gepflegte Schneidwerkzeuge mit scharfen Schneidkanten verklemmen sich weniger und sind leichter zu führen.
- g. **Verwenden Sie Elektrowerkzeug, Einsatzwerkzeug, Einsatzwerkzeuge usw. entsprechend diesen Anweisungen. Berücksichtigen Sie dabei die Arbeitsbedingungen und die auszuführende Tätigkeit.** Der Gebrauch von Elektrowerkzeugen für andere als die vorgesehenen Anwendungen kann zu gefährlichen Situationen führen.
- h. **Halten Sie Griffe und Griffflächen trocken, sauber und frei von Öl und Fett.** Rutschige Griffe und Griffflächen erlauben keine sichere Bedienung und Kontrolle des Elektrowerkzeuges in unvorhergesehenen Situationen.

5. Service

- a. **Lassen Sie Ihr Elektrowerkzeug nur von qualifiziertem Fachpersonal und nur mit Original-Ersatzteilen reparieren.** Damit wird sichergestellt, dass die Sicherheit des Elektrowerkzeuges erhalten bleibt.

6. Sicherheitshinweise für Bohrmaschinen

6.1 Sicherheitshinweise für alle Arbeiten

- a. **Tragen Sie Gehörschutz beim Schlagbohren.** Die Einwirkung von Lärm kann Hörverlust bewirken.
- b. **Benutzen Sie den (die) Zusatzgriff(e).** Der Verlust der Kontrolle kann zu Verletzungen führen.
- c. **Stützen Sie das Elektrowerkzeug vor der Benutzung gut ab.** Dieses Elektrowerkzeug erzeugt ein hohes Drehmoment. Wenn das Elektrowerkzeug während des Betriebs nicht sicher abgestützt wird, kann es zu einem Verlust der Kontrolle und zu Verletzungen kommen.
- d. **Halten Sie das Elektrowerkzeug an den isolierten Griffflächen, wenn Sie Arbeiten ausführen, bei denen das Einsatzwerkzeug verborgene Stromleitungen oder die eigene Anschlussleitung treffen kann.** Der Kontakt mit einer spannungsführenden Leitung kann auch metallene Geräteteile unter Spannung setzen und zu einem elektrischen Schlag führen.

6.2 Sicherheitshinweise bei Verwendung langer Bohrer

- a. **Arbeiten Sie auf keinen Fall mit einer höheren Drehzahl als der für den Bohrer maximal zulässigen Drehzahl.** Bei höheren Drehzahlen kann sich der Bohrer leicht verbiegen, wenn er sich ohne Kontakt mit dem Werkstück frei drehen kann, und zu Verletzungen führen.
- b. **Beginnen Sie den Bohrvorgang immer mit niedriger Drehzahl und während der Bohrer Kontakt mit dem Werkstück hat.** Bei höheren Drehzahlen kann sich der Bohrer leicht verbiegen, wenn er sich ohne Kontakt mit dem Werkstück frei drehen kann, und zu Verletzungen führen.
- c. **Üben Sie keinen übermäßigen Druck und nur in Längsrichtung zum Bohrer aus.** Bohrer können sich verbiegen und dadurch brechen oder zu einem Verlust der Kontrolle und zu Verletzungen führen.



Montage

Nehmen Sie das Elektrowerkzeug aus der Verpackung. Schließen Sie es vor der Montage **nicht** an das Stromnetz an.

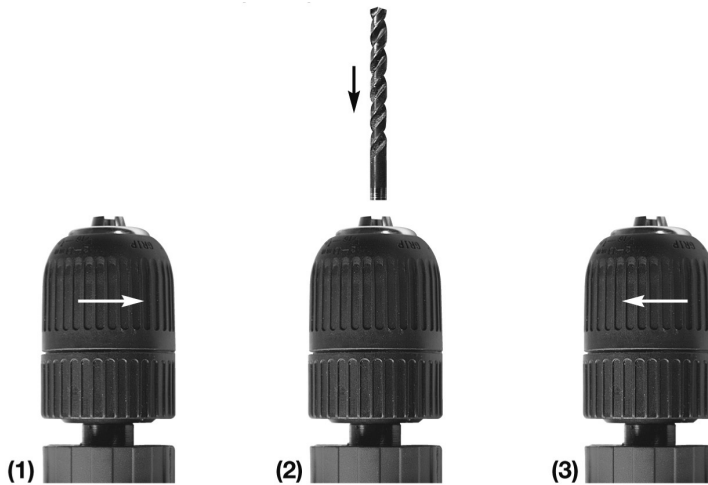
Einsatzwerkzeug / Bohrer (Bild 2)



01. Öffnen Sie von Hand das Schnellspannbohrfutter rechtsdrehend in Pfeilrichtung **Bild 2 (1)**
02. Setzen Sie das Einsatzwerkzeug in das Schnellspannbohrfutter ein **Bild 2 (2)**
03. Schließen Sie von Hand das Schnellspannbohrfutter linksdrehend in Pfeilrichtung **Bild 2 (3)**
04. Benützen Sie nur Einsatzwerkzeug / Bohrer vom richtigen Typ

Beton / gemäuer	Hartmetall	
Metall	HSS	
Holz	HSS	

Bohren in Metall

- Befestigen Sie das Werkstück.
- Verwenden Sie bei Metall den Betriebsmodus „Bohren“.
- Das Werkstück muss auf der Werkbank gut aufliegen.
- Markieren Sie die Stelle, an der gebohrt werden soll, mit einem Körner.
- Verwenden Sie zum Bohren in Metall einen Stahlbohrer. Sorgen Sie immer für ausreichende Kühlung mit Öl.
- Bohren Sie bei großen Bohrungen mit einem kleineren Bohrer vor.

Bohren in Holz

- Befestigen Sie das Werkstück.
- Verwenden Sie bei Holz den Betriebsmodus „Bohren“.
- Markieren Sie die Stelle, an der gebohrt werden soll, mit einem Körner oder einem Nagel.

Bohren in Kunststoff

- Befestigen Sie das Werkstück.
- Verwenden Sie bei Kunststoff den Betriebsmodus „Bohren“.
- Verwenden Sie zum Bohren in Kunststoff einen Stahlbohrer.
- Markieren Sie die Stelle an der gebohrt werden soll mit einem Körner oder einem Nagel.

Bohren in Beton oder Mauerwerk / Steingut

- Befestigen Sie das Werkstück.
- Verwenden Sie bei Beton oder Mauerwerk / Steingut den Betriebsmodus „Schlagbohren“
- Verwenden Sie einen hartmetallbestückten Bohrer für Stein / Beton / Mauerwerk

Montage Zusatzhandgriff / Tiefenanschlag

1. Lösen Sie die untere Schraube des Zusatzhandgriffs
2. Schieben Sie den Zusatzhandgriff über das Schnellspannbohrfutter auf den dafür vorgesehenen Spannhals (siehe Bild 1)
3. Ziehen Sie die untere Schraube wieder fest

Montage des Tiefenanschlags

- 1) Lösen Sie die obere Schraube des Zusatzhandgriffs.
- 2) Setzen Sie den Tiefenanschlag ein.
- 3) Stellen Sie den gewünschten Abstand ein.
- 4) Ziehen Sie danach die obere Schraube des Zusatzhandgriffs wieder fest.

Umgebungsbedingungen

Das Elektrowerkzeug ist für 230 Volt Wechselspannung bei 50 Hz Netzfrequenz ausgelegt. Überprüfen Sie, ob das Verlängerungskabel unbeschädigt ist und ob es korrekt mit der Steckdose des Stromnetzes und dem Netzstecker des Elektrowerkzeuges verbunden ist. Über die Wahl des richtigen Verlängerungskabels informiert Sie ihr Fachberater.



Betrieb

Beim Arbeiten grundsätzlich Schutzbrillen, Gehörschutz, Schutzhandschuhe und feste Arbeitskleidung tragen!

Umschalter: Bohren / Schlagbohren (Bild 1, Nr. 2)

Mit dem Umschalter Bohren / Schlagbohren (Bild 1, Nr. 2) können Sie das Elektrowerkzeug auf den Betriebsmodus Bohren und Schlagbohren einstellen.

ACHTUNG! Das Elektrowerkzeug muss vollkommen stillstehen. Erst dann können Sie den Umschalter betätigen!

- Steht der Umschalter auf der Position Schlagbohren () dann können Sie das Elektrowerkzeug z.B. zum Schlagbohren in einer Leichtbetonwand einsetzen.
- Steht der Umschalter auf der Position Bohren () dann können Sie das Elektrowerkzeug als normale Bohrmaschine einsetzen.

Drehzahleinstellung (Bild 1, Nr. 7)

- Mit dem Stellrad (Bild 1, Nr. 7) können Sie die maximale Drehzahl einstellen. In Richtung “+“ wird die Drehzahl erhöht. In Richtung “-“ wird die Drehzahl verringert.
- Je stärker Sie den Ein- / Ausschalter (Bild 1, Nr. 6) drücken, desto höher ist die Drehzahl des Elektrowerkzeugs. Wenn Sie den Druck auf den Schalter verringern, verringert sich wieder die Drehzahl.

Feststellknopf (Bild 1, Nr. 8)

Stellen Sie die gewünschte Drehzahl durch das Verdrehen des Stellrades ein (Bild 1, Nr. 7). Drücken Sie den Ein-/Ausschalter (Bild 1, Nr. 6) und zusätzlich den Feststellknopf (Bild 1, Nr. 8). Lassen Sie zuerst den Ein-/Ausschalter (Bild 1, Nr. 6) und dann den Feststellknopf (Bild 1, Nr. 8) los. Somit halten Sie die Drehzahl konstant während des Betriebs. Zum Lösen der Arretierung den Ein-/Ausschalter (Bild 1, Nr. 6) drücken und wieder loslassen.

Umschalter Rechts / Links-Lauf (Bild 1, Nr. 5)

Die Drehrichtung können Sie mit dem Umschalter (Bild 1, Nr. 5) auf Rechts- oder Links-Lauf einstellen.

ACHTUNG! Das Elektrowerkzeug muss vollkommen stillstehen. Erst dann können Sie die Drehrichtung wählen, ansonsten können Folgeschäden eintreten.

Störungen

Im Fall, dass die Maschine nicht richtig funktioniert, geben wir einige mögliche Ursachen und Lösungen bekannt:

1. Extremes Funken

Dies deutet meistens an, dass der Motor schmutzig ist oder die Kohlebürsten abgenutzt sind.

- Bringen Sie Ihre Maschine einem Fachmann zur Reparatur.

2. Überhitzung der Maschine

Die Entlüftungsschlitze sind verstopft

- Säubern Sie die Entlüftungsschlitze mit einem Tuch.

Die Maschine wird zu schwer belastet

- Benützen Sie die Maschine wofür sie geeignet ist.
- Wechseln Sie rechtzeitig den stumpf gewordenen Bohrer.

Der Motor ist defekt

- Bringen Sie die Maschine einem Fachmann zur Reparatur.



Spezielle Sicherheitsvorschriften

1. Schalten Sie die Maschine sofort aus wenn Sie blockiert.
2. Vergleichen Sie die maximale Drehzahl des Zubehörs mit der Drehzahl der Schlagbohrmaschine.



Ausgediente Werkzeuge und Umweltschutz

Sollte Ihr Werkzeug eines Tages so intensiv genutzt worden sein, dass es ersetzt werden muss, oder Sie keine Verwendung mehr dafür haben, denken Sie bitte an den Umweltschutz. Werkzeuge gehören nicht in den normalen Hausmüll. Sondern können in umweltfreundlicher Weise verwertet werden.

Wichtige Hinweise



Sondermüll nicht in den Hausmüll



Umgebungstemperatur maximal 50 ° C



Nicht ins Wasser werfen - Lebensgefahr



Grüner Punkt



Nicht ins Feuer werfen

GARANTIE

Die Garantieleistung erfolgt nach den jeweils geltenden landesüblichen gesetzlichen Garantie-/Gewährleistungsbestimmungen, in dem das Produkt erworben wurde.

Eine Garantieleistung für Schäden oder Mängel, die aus einer nicht fachgerechten Verwendung der verkauften Produkte resultiert, kann nicht übernommen werden.

Tritt ein Problem oder Mangel auf, setzen Sie sich bitte immer zunächst mit ihrem Vertragshändler in Verbindung. Ihr Vertragshändler kann das Problem oder den Mangel meist direkt beheben.

Ausgenommen von der Garantieleistung sind:

- ▶ Akkus
- ▶ Sämtliches Zubehör (wie z.B.: Ladegeräte etc.)
- ▶ Verschleißteile (z.B.: Kohlebürsten, Schaltern, Kabel, Dichtungen etc.)
- ▶ Ungeeignete oder unsachgemäße Verwendung
- ▶ Fehlerhafte Inbetriebsetzung durch den Eigentümer oder Dritte
- ▶ Instandsetzung oder Austausch von Komponenten
- ▶ Mängel die auf unsachgemäßem Gebrauch, des normalen Verschleißes oder mangelnde
- ▶ Wartung und Pflege zurückzuführen sind.
- ▶ Produkte die zu gewerblichen, beruflichen Zwecken oder zum Verleih verwendet werden.
- ▶ Schäden die durch Nichtbeachtung der Bedienungsanleitung entstehen.

Ihr Garantieanspruch kann nur anerkannt werden, wenn:

- ▶ ein Kaufbeleg (Kaufdatum) in Form eines Kassensbons vorgelegt werden kann
- ▶ der Garantieschein vollständig ausgefüllt ist
- ▶ an dem Gerät keine Instandsetzung und/oder ein Austausch von Komponenten von Dritten vorgenommen wurde
- ▶ das Gerät nicht unsachgemäß betrieben wurde
- ▶ keine höhere Gewalt vorliegt
- ▶ eine Mängelbeschreibung vorliegt

Die Garantiebestimmungen gelten zusammen mit unseren Liefer- und Verkaufsbedingungen.



EU-Konformitätserklärung

Hersteller / Bevollmächtigter:

AHS GmbH
Uhlandstraße 50
A-4600 Wels
Austria

Produkt:

WB 1010 SB III
Workers Best Schlagbohrmaschine

Hiermit erklären wir in alleiniger Verantwortung, dass die oben beschriebene Maschine aufgrund ihrer Konzipierung und Bauart sowie in den von uns in Verkehr gebrachten Ausführungen unter Berücksichtigung der nachfolgend angeführten Normen allen Anforderungen der nachfolgend aufgeführten Richtlinien entspricht.

Bei einer nicht mit uns abgestimmten Änderung der Geräte verliert diese Erklärung Ihre Gültigkeit. Die technischen Unterlagen sind erhältlich beim Unterzeichner.

Richtlinien:

- 2011/65/EG
- 2014/30/EU
- 2006/42/EU

Normen:

- EN 62841-1:2015
- EN 62841-2-1:2018
- EN 55014-1:2017
- EN 55014-2:2015
- EN 61000-3-2:2014
- EN 61000-3-3:2013

Wels, 01. 01. 2020

Klaus Estfeller, CEO
AHS GmbH, Uhlandstraße 50, A-4600 Wels,
Austria

**CONGRATULATIONS ON THE PURCHASE
OF A WORKERS BEST PERCUSSION DRILL MACHINE**

Please read the following user instructions before operating. Please note the safety instructions in this operating manual.

PRODUCT DESCRIPTION (image 1)

1. Quick action drill chuck
2. Selector switch for drilling / percussion drilling
3. Depth stop
4. Additional handle
5. Selector switch for right or left rotation
6. On- / Off-switch
7. Handwheel for rotation speed control
8. Locking knob
9. Line cord



Technical Specifications:

Nominal capacity 1010 watt
 Maximum drill diameter
 steel 13 mm
 concrete 16 mm
 wood 35 mm
 Rotational speed 0-2800 rpm
 Quick action drill chuck 13 mm
 Noise pressure level LpA 93,7 dB(A)
 Sound power level LwA 104,7 dB(A)
 Oscillation emission value:
 Percussion drilling $a_h = 5,29 \text{ m/s}^2$
 Uncertainty $K = 1.5 \text{ m/s}^2$
 Drilling $a_h = 3.09 \text{ m/s}^2$
 Uncertainty $K = 1.5 \text{ m/s}^2$
 Nominal voltage / frequency 230 VOLT ~ 50 Hz

Protection class II

Wear ear protection, protective goggles,
 dust mask and gloves

Do not use in rain; protect from wetness

Keep other persons at a distance

Read operating instructions

AHS GmbH, Umlandstraße 50, A-4600 Wels

Intended use

The drill is designed to drill holes in wood, steel and stone while using the corresponding drilling tools.

Only use this machine according to its intended use! Any use extending beyond this does not constitute intended use. The user, not the manufacturer, is liable for resulting damages or injuries of any kind.

Our equipment is not intended for commercial or industrial use. If this device is used in the context of commercial or industrial use, the warranty is void.



When using tools some safety precautions must be observed to prevent injuries and damage. Therefore read through the operating manual/ safety instructions carefully. Store them in a safe place so that the information is available to you at all times. If you should hand the appliance on to other persons please hand these operating instructions/safety instructions out with them. We do not assume any liability for accident or damage which do not arise due to the failure to observe these instructions and the safety instructions.

General safety directions for power tools

WARNING! Read all safety directions, instructions, illustrations and technical data that accompany this power tool. Failure to heed the instructions given below could cause an electric shock, burning and/or serious injuries.

Keep all safety directions and instructions in a safe place for future reference.

The term „power tool“ used in the safety directions refers to mains-powered electrical tools (with power cord) and to battery-powered electrical tools (without power cord).

1. Workplace safety

- a. **Keep your work area clean and well-lit.** Untidiness and poorly lit workspaces can lead to accidents.
- b. **Do not work with the power tool in a potentially explosive environment, in which combustible liquids, gases or dusts are located.** Power tools produce sparks that can ignite dust or fumes.
- c. **Keep children and other persons at a safe distance when using the power tool.** Distractions can cause you to lose control of the device.

2. Electrical safety

- a. **The connecting plug of the power tool must fit into the power outlet. The plug may not be modified in any way. Do not use adapter plugs in conjunction with grounded power tools.** Unmodified plugs and suitable power outlets reduce the risk of electric shock.
- b. **Avoid physical contact with grounded surfaces, such as pipes, heaters, stoves, and refrigerators.** There is a higher risk of electric shock when your body is grounded.

- c. **Keep the device away from rain or moisture.** The penetration of moisture into an electric device increases the risk of electric shock.
- d. **Do not use the connecting lead for any purpose other than its intended purpose; do not use the connecting lead to carry or hang up the device or to pull the plug out of the power outlet. Keep the connecting lead away from heat, oil, sharp edges, or moving parts.** Damaged or tangled connecting leads increase the risk of electric shock.
- e. **If you work with a power tool outdoors, only use extension cords that are approved for outdoor use.** The use of an extension cord that is approved for outdoor use reduces the risk of electric shock.
- f. **If you cannot avoid operating the power tool in a damp environment, use a residual current circuit breaker.** The use of a residual current circuit breaker reduces the risk of electric shock.

3. Personal safety

- a. **Be attentive and aware of what you are doing; proceed with caution when working with a power tool. Do not use the power tool if you are tired or under the influence of drugs, alcohol or medication.** One moment of carelessness while using the device can lead to serious injuries.
- b. **Always wear personal protective equipment and safety goggles.** The use of personal protective equipment, such as a dust mask, non-slip safety shoes, hardhat, or hearing protection, depending on the nature and use of the power tool, reduces the risk of injuries.
- c. **Avoid unintentional start-up. Make sure that the power tool is switched off before connecting it to the mains and/or a battery, picking it up or carrying it.** Having your finger on the switch while carrying the power tool or having the power tool switched on when you connect it to the power supply can lead to accidents.
- d. **Remove adjusting tools or wrenches before switching the power tool on.** A tool or a wrench left in a rotating part of the power tool can lead to injuries.
- e. **Avoid awkward body postures. Ensure that you are standing in a stable and safe position and maintain your balance at all times.** This will enable you to better control the power tool in unexpected situations.
- f. **Wear suitable clothing. Do not wear loose clothing or jewellery. Keep hair, clothes, and gloves away from moving parts.** Loose clothing, jewellery, or long hair could get caught in moving parts.
- g. **If dust extraction and collection devices can be mounted, ensure that such devices are connected and used properly.** Using a dust extractor can reduce hazards caused by dust.

- h. **Do not lull yourself into a false sense of security and do not ignore the safety rules for handling power tools, even if you are familiar with the power tool after many uses.** Careless action can lead to serious injuries within fractions of a second.

4. Use and treatment of the power tool

- a. **Do not overload the power tool. Use the power tool that is designed for your work.** With the suitable power tool you will work better and with more safety in the specified performance range.
- b. **Do not use any power tool with a defective switch.** A power tool that can no longer be switched on or off is dangerous and must be repaired.
- c. **Pull the plug out of the socket and/or pull out any removable batteries before making device settings, changing insertion tool parts, or putting the power tool away.** This precautionary measure prevents the device from starting up unintentionally.
- d. **When they are not in use, store power tools out of the reach of children. Persons who are unfamiliar with the power tool or who have not read these instructions must never be allowed to use it.** Power tools are dangerous when used by inexperienced persons.
- e. **Maintain power tools and insertion tools with care. Ensure that moving parts of the power tool function properly and do not jam and check whether parts are broken or are damaged in such a way that the device function is impaired. Have the damaged parts repaired before using the power tool.** Many accidents are caused by poorly maintained power tools.
- f. **Keep cutting tools sharp and clean.** Carefully maintained cutting tools with sharp cutting edges jam less often and are easier to control.
- g. **Use power tools, insertion tools, etc. according to these instructions. Give due consideration to work conditions and the task to be executed.** Using power tools for applications other than their intended use can lead to dangerous situations.
- h. **Keep the handles dry, clean and free of oil or grease.** Slippery handles and grip surfaces do not allow safe operation and control of the power tool in unforeseen situations.

5. Safety directions for power drills

6.1 Safety directions for all types of work

- a. **Wear hearing protection when hammer drilling.** The effect of noise can cause hearing loss.
- b. **Use the additional handle(s).** Loss of control can lead to injuries.
- c. **Support the power tool properly before using it.** This power tool has a high torque. Insufficient support of the power tool can lead to a loss of control and injuries.
- d. **Hold the electric tool exclusively on the insulated grip surfaces when performing work in which the insertion tool may strike concealed power supply lines or its own connecting lead.** Contact with live lines can also charge metallic tool parts and lead to an electric shock.

6.2 Safety directions for using long drill bits

- a. **Never work with a higher rotation speed than the maximum permissible rotation speed for this drill bit.** In case of higher rotation speeds, the drill bit might warp slightly if it can rotate freely without touching the workpiece, and cause injuries.
- b. **Always start drilling at a low rotation speed and with the drill bit positioned on the workpiece.** In case of higher rotation speeds, the drill bit might warp slightly if it can rotate freely without touching the workpiece, and cause injuries.

Do not exert excess pressure and only press in the longitudinal direction of the drill bit. The drill bit can warp and break or lead to a loss of control and injuries.



Assembly

Take the power tool out of the packaging. Do **not** connect it to the mains before assembly.

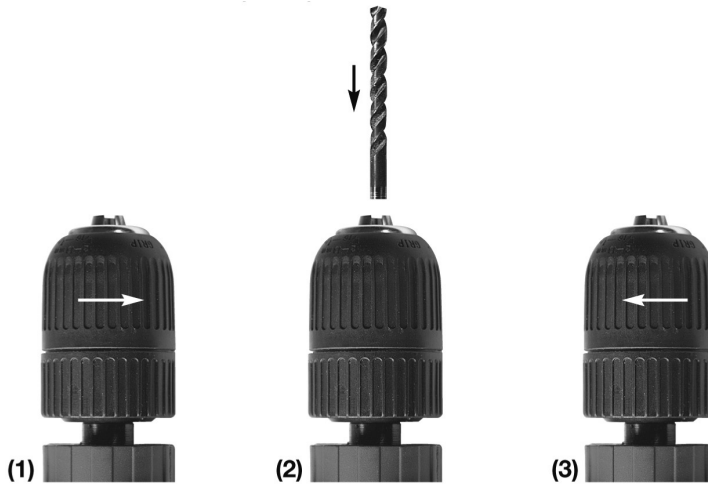
Insert tool / drill (image 2)



01. Open the quick action drill chuck manually, turning it to the right in the direction of the arrow **image 2 (1)**
02. Place the insert tool in the quick action drill chuck **image 2 (2)**
03. Close the quick action drill chuck manually, turning it to the left in the direction of the arrow **image 2 (3)**
04. Only use the right type of insert tool / drill

Concrete / brickwork	Hard metal	
Metal	High-speed steel	
Wood	High-speed steel	

Drilling in metal

- Fasten the workpiece.
- Use the operating mode “drill” for metal.
- The workpiece must lie securely on the workbench.
- Mark the spot that is to be drilled with a punch mark.
- Use a steel drill for drilling in metal. Always ensure sufficient cooling by using oil.
- In case of larger boreholes, pre-drill using a smaller drill.

Drilling in wood

- Fasten the workpiece.
- Use the operating mode “drill” for wood.
- Mark the spot that is to be drilled with a punch mark or a nail.

Drilling in plastic

- Fasten the workpiece.
- Use the operating mode “drill” for plastic.
- Use a steel drill for drilling in plastic.
- Mark the spot that is to be drilled with a punch mark or a nail.

Drilling on concrete or brickwork / stone

- Fasten the workpiece.
- Use the operating mode “percussion drilling” for concrete or brickwork / stone.
- Use a drill for stone / concrete / brickwork that is equipped with hard metal.

Assembly additional handle / depth stop

1. Loosen the lower screw of the additional handle.
2. Slide the additional handle over the quick action drill chuck to the clamping collar (see image 1).
3. Tighten the lower screw again.

Assembling the depth stop

- 1) Loosen the upper screw of the additional handle.
- 2) Insert the depth stop.
- 3) Set the desired distance.
- 4) Then re-tighten the upper screw of the additional handle.

Environmental conditions

The power tool is designed for 230 V alternating current at 50 Hz net frequency. Check that the extension cord is undamaged and that it is correctly connected to the mains outlet and the mains plug of the power tool. Your specialised dealer can advise you about the right extension cord to use.



Operation

During work always wear safety goggles, hearing protection, safety gloves and sturdy work clothes!

Selection switch: Drilling / Percussion drilling (image 1, no. 2)

With the selection switch drilling / percussion drilling (Image 1, no. 2) you can set the power tool to the operating modes drilling and percussion drilling.

ATTENTION! The power tool must be completely still. Only then can you use the selection switch!

- If the selection switch is on the position for percussion drilling () , then you can use the power tool, for example, for percussion drilling in a light concrete wall.
- If the selection switch is on the position for drilling () , then you can use the power tool as a normal drill.

Rotation speed regulation (image 1, no. 7)

- You can set the maximum rotational speed with the handwheel (image 1, no. 7). The rotational speed goes up in the “+” direction. The rotational speed goes down in the “-” direction.
- The stronger you press the on / off switch (image 1, no. 6), the higher the rotational speed of the power tool. If you reduce the pressure on the switch, then the rotational speed will be reduced.

Locking knob (image 1, no. 8)

Set the desired rotational speed by turning the handwheel (image 1, no. 7). Press the on/off switch (figure 1, no. 6) as well as the locking knob (figure 1, no. 8). First let go of the on/off switch (figure 1, no. 6) and then the locking knob (figure 1, no. 8). This will maintain a constant rotational speed during operation. To release the position lock, press the on/off switch (figure 1, no. 6) and then let go of it.

Selection switch right / left rotation (image 1, no. 5)

You can set the rotational direction to right or left rotation using the selection switch (image 1, no. 5).

ATTENTION! The power tool must be completely still. Only then can you select the rotational direction; otherwise damage could occur.

Malfunctions

In case your machine doesn't work properly, here are some possible causes and solutions:

1. Extreme sparks

This usually indicates that the motor is dirty or the carbon brushes are worn.

- Bring your machine to a specialist for repair.

2. Overheating of the machine

The ventilation slots are clogged

- Clean the ventilation slots with a cloth.

The load on the machine is too heavy

- Use the machine for its intended purpose.
- Exchange dull drill bits regularly.

The motor is defective

- Bring the machine to a specialist for repair.



Special safety regulations

1. If the machine is blocked, turn it off immediately.
2. Compare the maximum rotational speed of the accessories with the rotational speed of the percussion drill.



Electric equipment with expired service life and environmental protection

Should your electric equipment be so intensively used that it must be replaced one day, or there is no other use for it, please think about protection of the environment. Electric equipment does not belong to usual domestic waste. It can be dealt with in an environmentally friendly manner.

Important instructions



Special waste, do not throw into regular household waste.



Maximum surrounding temperature 50 °C.



Do not throw into water.
Danger to life.



Green point.



Do not throw into fire

WARRANTY

The warranty is subject to the respective valid legal guarantee/warranty terms applicable in the country in which the device was purchased.

We cannot assume any warranty for damages or defects resulting from improper use of the sold product.

In case of a malfunction or defect, please always contact your retailer first. Your retailer can usually remedy the malfunction or defect directly.

The warranty does not cover the following:

- ▶ Batteries
- ▶ Any accessories (such as chargers, etc.)
- ▶ Wear parts (such as carbon brushes, switches, cables, seals, etc.)
- ▶ Improper or inadmissible use
- ▶ Incorrect initial operation by the owner or third parties
- ▶ Repair or exchange of components
- ▶ Faults/defects due to improper use, normal wear or lack
- ▶ Maintenance and care.
- ▶ Products used for commercial or professional use or rental.
- ▶ Damage caused by non-observance of the operating instructions.

Your warranty is only valid if:

- ▶ a purchase receipt (with purchase date) is submitted
- ▶ the warranty certificate has been completely filled out
- ▶ no repairs were carried out on the device and/or components exchanged by third parties
- ▶ the product was not operated improperly
- ▶ there is no evidence of force majeure
- ▶ a description of the defect or malfunction has been provided

The conditions of this warranty are valid in conjunction with our delivery and sales conditions.



EU Declaration of Conformity

Manufacturer / authorised representative: AHS GmbH
Uhlandstraße 50
A-4600 Wels
Austria

Product: WB 1010 SB III
Workers Best Percussion drill

We hereby declare under our sole responsibility that the machines described above meet all the requirements of the Directives listed below in view of their design and construction as well as in the versions marketed by us, taking into account the standards listed below.
In case of a change to the devices that has not been coordinated with us, this declaration loses its validity.
The technical documentation can be obtained from the undersigned.

Directives:

- 2011/65/EG
- 2014/30/EU
- 2006/42/EU

Standards:

- EN 62841-1:2015
- EN 62841-2-1:2018
- EN 55014-1:2017
- EN 55014-2:2015
- EN 61000-3-2:2014
- EN 61000-3-3:2013

Wels, 01. 01. 2020

Klaus Estfeller, CEO
AHS GmbH, Uhlandstraße 50, A-4600 Wels,
Austria

AL**RKS**

URIME TË PËRZEMËRTA PËR BLERJEN E NJË MAKINERIE SHPUESHE ME GODITJE NGA WORKERS BEST

Ju lutem para përdorimit lexoni me vëmendje udhëzimet. Kini kujdes udhëzimet e sigurisë në këtë manual udhëzimesh.

PËRSHKRIMI I PRODUKTIT (figura 1)

1. Mandrino me mbërthim të shpejtë
2. Çelësi i ndërrimit Shpim / Shpim me goditje
3. Ndaluesi i thellësisë
4. Doreza shtesë
5. Çelësi i ndërrimit të rrotullimit djathtas ose majtas
6. Çelësi i ndezjes/fikjes
7. Rrota e kontrollit për rregullimin e shpejtësisë
8. Butoni i bllokimit
9. Kablloja elektrike



Të dhëna teknike:

Fuqia nominale 1010 vat
 Diametri maksimal i shpuses
 Për hekur 13 mm
 Për beton 16 mm
 Për dru 35 mm
 Nr. i rrotullimeve 0-2800 rrot/min
 Mandrino me mbërthim të shpejtë 13 mm
 Niveli i presionit të zhurmës LpA 93,7 dB(A)
 Niveli i fuqisë së zhurmës LwA 104,7 dB(A)
 Vlera e dridhjeve të emetuara:
 Shpim me goditje $a_h = 5,29 \text{ m/s}^2$
 Pasiguria K = 1,5 m/s^2
 Shpim ah = 3,09 m/s^2
 Pasiguria K = 1,5 m/s^2
 Tensioni nominal/frekuenca 230 V ~ 50 Hz

Klasa mbrojtëse II

Mbani kufje mbrojtëse, syze mbrojtëse, maskë mbrojtëse kundër pluhurit dhe dorashka mbrojtëse

Mos e përdorni në shi, mbrojeni nga lagështira

Mbani personat e tjerë larg

Lexoni udhëzimet e përdorimit

AHS GmbH, Uhlandstraße 50, A-4600 Wels

Përdorimi i saktë

Makineria shpuesë është ndërtuar për shpimin e vrimave në dru, hekur dhe gur, duke përdorur majat shpuesë përkatëse sipas materialit.

Përdoreni këtë makineri vetëm sipas përcaktimit për të! Çdo përdorim tjetër, i cili del jashtë këtij përcaktimi, nuk është përdorim i saktë. Për lëndimet ose dëmet e çdo lloji që shkaktohen si rezultat i tij, përgjegjës do të jetë plotësisht përdoruesi dhe jo prodhuesi i makinerisë.

Sipas rregullave, pajisjet tona nuk janë dizajnuar për përdorim në artizanat, punë profesionale ose në industri. Nëse kjo pajisje do të përdoret në kuadër të një përdorimi në sektorin artizanal, profesional ose industrial, atëherë ajo nuk mbulohet nga garancia.



Gjatë përdorimit të makinerisë ju duhet zbatoni disa masa sigurie për të shmangur dëmtimet dhe plagosjet e mundshme. Lexoni udhëzimet e përdorimit të përshtatshëm. Kini kujdes që informacionet ti keni gjithmonë me vete kur jeni doku punuar me makinerinë. Nëse në ndonjë rast do ja jepni makinerinë ndonjë personi tjetër kini kujdes ti jepni edhe udhëzimet e përdorimit. Ne nuk marrim përsipër asnjë përgjegjësi për aksidente, dëmtime të cilat janë shkaktuar nga mosvëmendja apo nga moszbatimi i udhëzimeve të sigurisë.

Udhëzime të përgjithshme sigurie për veglat elektrike

PARALAJMËRIM! Lexoni gjithë udhëzimet e sigurisë, instruksionet, ilustrimet dhe të dhënat teknike të ofruara bashkë me këtë vegël elektrike. Mosrespektimi i instruksioneve të mëposhtme mund të shkaktojë goditje elektrike, djegie dhe/ose lëndime të rënda.

Ruani të gjitha udhëzimet e sigurisë dhe të përdorimit për të ardhmen.

Termi „Mjet elektrik“ i përdorur në udhëzimet e sigurisë i referohet si mjeteve elektrike që punojnë të lidhura me rrjetin elektrik (me kabull elektrik) edhe mjeteve elektrike me bateri (pa kabull elektrik).

1. Siguria në vendin e punës

- Mbajeni vendin Tuaj të punës të pastër dhe të ndriçuar mirë.** Parregullsitë ose vende të pandriçuara të punës mund të shkaktojnë aksidente.
- Mos punoni me veglën elektrike në ambiente me rrezikshmëri shpërthimi, në të cilat gjenden lëngje të djegshëm, gaze ose pluhura.** Veglat elektrike prodhojnë shkëndija, të cilat mund të ndezin pluhurin ose avullin.
- Mbani fëmijët dhe personat e tjerë larg përdorimit të veglave elektrike.** Gjatë mënjanimit mund të humbni kontrollin mbi aparatin.

2. Siguria elektrike

- Spina e veglës elektrike të punës duhet të puqet me prizën. Spina nuk duhet të ndërrohet në asnjë mënyrë. Mos përdorni spina adaptuese me veglat elektrike të mbrojtura me tokëzim.** Spinat e pandryshueshme dhe

prizat e përshtatshme zvogëlojnë rrezikun nga goditja elektrike.

- b. **Shmangni kontaktin trupor me sipërfaqet e tokëzuara, si nga tubat, kaloriferët, sobat dhe frigoriferët.** Ekziston një rrezik i lartë i goditjes elektrike, kur trupi është i tokëzuar.
- c. **Mbajeni aparatin larg nga shiu dhe lagështira.** Depërtimi i ujit në një aparat elektrik rrit rrezikun e goditjes elektrike.
- d. **Mos e shpërdoroni kabullin lidhës, për të mbajtur veglën elektrike, për ta varur atë apo për të hequr spinën nga priza. Mbajeni kabllin lidhës larg nxehtësisë, vajit, skajeve të mprehta ose pjesëve lëvizëse.** Kabllot lidhës të dëmtuar apo të koklavitur rrisin rrezikun e një goditjeje elektrike.
- e. **Nëse jeni duke punuar me veglën elektrike në një ambient të jashtëm, përdorni kabuj zgjatues që janë të përshtatshëm për ambiente të jashtme.** Përdorimi i një kablli zgjatues të përshtatshëm për ambientet e jashtme redukton rrezikun e një goditjeje elektrike.
- f. **Nëse funksionimi i veglës elektrike të punës nuk mund të mënjanohet nga mjedisi me lagështi, përdorni një prizë mbrojtëse elektrike.** Shtimi i kësaj pajisjeje shmang rrezikun e një goditje elektrike.

3. Siguria e personave

- a. **Jini të vëmendshëm, kujdesuni për çka bëni dhe kur keni të bëni me një vegël elektrike, përdoreni atë me logjikë. Mos e përdorni veglën elektrike nëse jeni të lodhur apo jeni nën efektin e drogës, alkolit apo medikamenteve.** Në një moment të pavëmendjes gjatë përdorimit të aparatit, mund të shkaktohen lëndime serioze.
- b. **Përdorni pajime mbrojtëse dhe gjithmonë syze mbrojtëse.** Mbajtja e pajisjeve personale mbrojtëse, si maskë kundër pluhurit, këpucë sigurie që nuk rrëshqasin, helmetë apo kufje mbrojtëse, në varësi të llojit dhe përdorimit të pajisjeve elektrike, zvogëlon rrezikun e lëndimeve.
- c. **Mos e vini në punë pa vëmendjen e duhur. Sigurohuni që, vegla elektrike të jetë e fikur para se ta lidhni në rrjet apo ti vendosni baterinë, para se ta ngrini apo ta transportoni diku.** Nëse, ndërsa mbani veglën elektrike, e keni gishtin te çelësi apo nëse vegla elektrike lidhet në rrjetin elektrik ndërkohë që është lënë ndezur, mund të shkaktohen aksidente.
- d. **Hiqini veglat rregulluese ose çelësin anglez, para se të ndizni veglën elektrike.** Një vegël apo një çelës që ndodhet në një pjesë të veglës elektrike e cila rrotullohet mund të shkaktojë lëndime.
- e. **Shmangni një qëndrim jo të mirë të trupit. Kujdesuni të keni një qëndrim të sigurt dhe ruani ekuilibrin.** Në këtë mënyrë mund të kontrolloni më mirë situatat e papritura.
- f. **Mbani veshje të përshtatshme. Mos mbani rroba të gjëra ose stoli. Flokët dhe rrobat mbajini larg nga pjesët e lëvizshme.** Rrobat e lirshme, stolitë apo flokët e gjata mund të ngecin te pjesët lëvizëse.
- g. **Thithësja e pluhurit dhe pajisjet kapëse duhen montuar dhe përdorur si duhet.** Përdorimi i një thithëse të pluhurit mund të zvogëlojë rreziqet përmes pluhurit.

- h. **Mos u mbështesni në një siguri të rreme si dhe mos i anashkaloni rregullat e sigurisë për veglat elektrike edhe nëse ndjeheni të familjarizuar me veglën elektrike nga përdorimi i shpeshtë.** Manovrimi i pavëmendshëm mund të shkaktojë lëndime të rënda në fraksion sekonde.

4. Përdorimi dhe manovrimi i pajisjes elektrike

- a. **Mos e mbingarkoni veglën elektrike. Përdorni veglën elektrike posaçërisht për punën që do të bëni.** Me mjetin e duhur elektrik do të punoni më mirë dhe më sigurtë në ambientin e parashikuar për punë.
- b. **Mos e përdorni mjetin elektrik, çelësi i të cilit është defekt.** Një mjet elektrik që nuk mund të ndizet ose fiket më është i rrezikshëm dhe duhet të riparohet.
- c. **Hiqni spinën nga priza dhe/ose hiqni ushqyesin e çmontueshëm, para se të bëni rregullimet në pajisje, para se të zëvendësoni pjesët e pajimeve shtesë ose para se ta vendosni veglën elektrike mënjane.** Kjo masë e sigurisë parandalon ndezjen e paparashikuar të aparatit.
- d. **Mbajini veglat jo në përdorim larg nga fëmijët. Mos lejoni askënd të përdorë pajisjen nëse nuk është familjar me të apo nuk ka lexuar manualin e përdorimit.** Veglat elektrike janë të rrezikshme, kur përdoren nga persona pa përvojë.
- e. **Tregohuni të kujdesshëm në mirëmbajtjen e veglave elektrike dhe pjesëve të tyre. Kontrolloni, nëse pjesë të lëvizshme funksionojnë pa të meta dhe nuk bllokohen, nëse pjesë janë thyer ose dëmtuar, të cilat çënojnë funksionimin e veglës elektrike të punës. Pjesët e dëmtuar duhet të riparohen para se të përdoret vegla elektrike.** Shumë aksidente shkaktohen nga mjetet elektrike që nuk mirëmbahen.
- f. **Mbani mjetin prerës të mprehtë dhe pastër.** Pajisjet prerëse me kënde të mprehta prerëse ngjisin më pak dhe janë më të lehta në përdorim nëse mirëmbahen si duhet.
- g. **Përdoreni veglën elektrike, pajimin shtesë, pajimet shtesë, etj. në përputhje me këto udhëzime. Kushtoni rëndësi kritereve të punës dhe aktiviteteve të hollësishme.** Përdorimi i veglave elektrike për qëllime të tjera, ndryshe nga sa është parashikuar mund të çojë në situata të rrezikshme.
- h. **Mbani të pastra, të thata dhe pa vaj apo yndyrë dorezat dhe sipërfaqet e tyre.** Kur dorezat dhe sipërfaqet e tyre janë të rrëshqitshme, komandimi dhe kontrolli i pajisjes në situata të paparashikueshme bëhet i vështirë.

5. Shërbimi

- a. **Lejoni që vegla juaj elektrike e punës të riparohet vetëm nga personeli profesional i kualifikuar dhe vetëm me pjesë këmbimi origjinale.** Me këtë vendoset që siguria e veglës elektrike të punës të jetë e qëndrueshme.

6. Udhëzime sigurie për trapanë

6.1 Udhëzime speciale për të gjitha përdorimet

- a. **Mbani kufje mbrojtëse kur bëni shpime.** Zhvillimi i zhurmës mund të shkaktojë humbjen e dëgjimit.
- b. **Përdorni doreza shtesë.** Humbja e kontrollit mund të shkaktojë plagosje.
- c. **Mbështeteni mirë veglën elektrike para përdorimit.** Kjo vegël elektrike gjeneron një moment të lartë rrotullimi. Nëse vegla e elektrike nuk mbështetet mirë gjatë përdorimit, atëherë mund të ndodhë që të humbni kontrollin dhe të lëndoheni.
- d. **Mbajeni veglën elektrike duke e kapur nga dorezat e izoluara, në rastet kur jeni duke kryer punë gjatë të cilave ju mund të prekni në linja elektrike të fshehura apo mund të prekni kabullin e vetë pajisjes.** Kontakti me objekte nën tension elektrik mund të kalojë nën tension pjesë metalike të pajisjes dhe të shkaktojë goditje elektrike.

6.2 Udhëzimet e sigurisë kur përdorni punto të gjata

- a. **Në asnjë rast mos punoni me rrotullim më të lartë sesa është e lejuar për punton në fjalë.** Kur rrotullimi është më i lartë puntoja mund të përkulet lehtësisht, nëse rrotullohet bosh pa kontakt me pjesën ku punohet dhe kështu mund t'ju lëndojë.
- b. **Fillojeni procesin e shpimit gjithmonë me rrotullim të ngadaltë dhe kur puntoja të jetë në kontakt me pjesën ku do të punohet.** Kur rrotullimi është më i lartë puntoja mund të përkulet lehtësisht, nëse rrotullohet bosh pa kontakt me pjesën ku punohet dhe kështu mund t'ju lëndojë.
- c. **Mos ushtroni presion shumë të madh dhe vetëm në drejtim gjatësor me punton.** Puntot mund të përkulet dhe të thyhet ose të shkaktojë humbje të kontrollit dhe mund t'ju lëndojë.



Montimi

Nxirreni veglën elektrike të punës nga paketimi. Mos e vendosni para montimit në rrjetin elektrik.

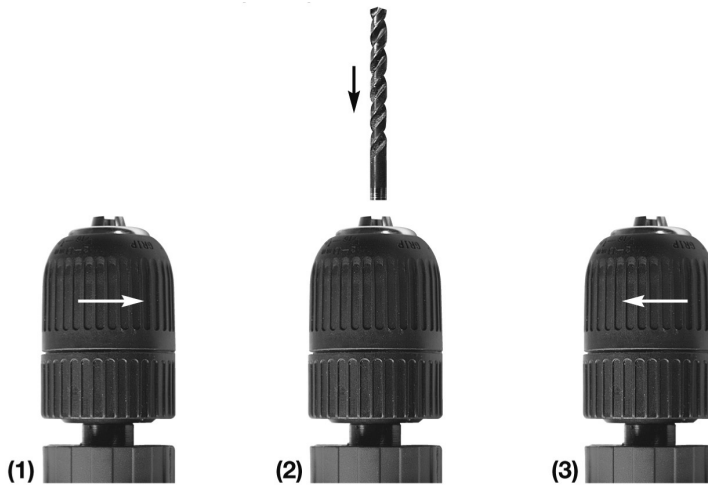
Instrumenti i përdorimit / shpuesja (figura 2)



01. Hapni me dorë mandrinon me mbërthim të shpejtë duke e rrotulluar djathtas në drejtim të shigjetës **figura 2 (1)**.
02. Futni instrumentin e përdorimit në mandrinon me mbërthim të shpejtë **figura 2 (2)**.
03. Mbyllni me dorë mandrinon me mbërthim të shpejtë duke e rrotulluar majtas në drejtim të shigjetës **figura 2 (3)**.
04. Përdorni vetëm instrument përdorimi / shpuese të llojit të duhur.

Beton / mure	Metal i fortë	
Metal	HSS	
Dru	HSS	

Shpimi në metal

- Mbërtheni pjesën që do të punohet.
- Në rastin e shpimit në metal përdorni regjimin e punës “Shpim”.
- Pjesa që do të punohet duhet të jetë e vendosur mirë mbi bankën e punës.
- Shënoni me një bulino vendet ku duhet të hapen vrimat.
- Për shpimin në metal përdorni një shpuese për hekur. Gjithmonë kujdesuni për ftohjen e nevojshme me vaj.
- Nëse do të hapni vrima të mëdha, hapni fillimisht vrimat me një shpuese të vogël.

Shpimi në dru

- Mbërtheni pjesën që do të punohet.
- Në rastin e shpimit në dru përdorni regjimin e punës "Shpim".
- Shënoni me një bulino ose me një gozhdë vendet ku duhet të hapen vrimat.

Shpimi në plastikë

- Mbërtheni pjesën që do të punohet.
- Në rastin e shpimit në plastikë përdorni regjimin e punës "Shpim".
- Për shpimin në plastikë përdorni një shpuese për hekur.
- Shënoni me një bulino ose me një gozhdë vendet ku duhet të hapen vrimat.

Shpimi në beton ose muraturë / qeramikë

- Mbërtheni pjesën që do të punohet.
- Në rastin e shpimit në beton ose muraturë / qeramikë përdorni regjimin e punës "Shpim me goditje".
- Përdorni një shpuese me material metali të fortë për gurin, betonin dhe muraturën.

Montimi i dorezës shtesë / ndaluesit të thellësisë

1. Lironi vidën e poshtme të dorezës shtesë.
2. Zhvendoseni dorezën shtesë përmes mandrinos me mbërthim të shpejtë në manikotën e mbërthimit të parashikuar për këtë qëllim (shikoni figurën 1).
3. Shtrëngoni përsëri vidën e poshtme.

Montimi i ndaluesit të thellësisë

- 1) Lironi vidën e sipërme të dorezës shtesë.
- 2) Vendosni ndaluesin e thellësisë.
- 3) Vendoseni atë në distancën e dëshiruar.
- 4) Pas kësaj, shtrëngoni përsëri vidën e sipërme të dorezës shtesë.

Faktorët e mjedisit

Vegla elektrike e punës është ndërtuar të funksionojë me tension alternativ 230 volt dhe frekuencë rrjeti 50Hz. Kontrolloni që kabllot zgjatuese të jetë e padëmtuar dhe të jetë e lidhur mirë me prizën elektrike të rrjetit elektrik dhe me spinën elektrike të veglës elektrike të punës. Rreth zgjedhjes së drejtë të kabllot zgjatuese, ju informon këshilluesi juaj teknik.



Funksioni

Gjatë punës mbani syze mbrojtëse, mbrojtje dëgjimi, doreza dhe rroba pune pas trupit!

Çelësi i ndërrimit: Shpim / Shpim me goditje (figura 1, nr. 2)

Me çelësin e ndërrimit Shpim / Shpim me goditje (figura 1, nr. 2) ju mund ta vendosni veglën elektrike të punës në regjimet e punës Shpim dhe Shpim me goditje.

KUJDES! Vegla e punës duhet që të ndalojë plotësisht. Vetëm pas kësaj ju mund ta aktivizoni çelësin e ndërrimit!

- Nëse çelësi i ndërrimit është në pozicionin Shpim me goditje (), atëherë ju mund ta përdorni veglën e punës për shpim me goditje, për shembull, në një mur me beton të lehtë.
- Nëse çelësi i ndërrimit është në pozicionin Shpim (), atëherë ju mund ta përdorni veglën e punës si një makineri shpuese normale.

Rregullimi i numrit të rrotullimeve (figura 1, nr. 7)

- Me anë të rrotës së kontrollit (figura 1, nr. 7) ju mund të rregulloni numrin maksimal të rrotullimeve. Në drejtimin “+”, numri i rrotullimeve rritet. Në drejtimin “-”, numri i rrotullimeve ulet.
- Sa më shumë ta shtypni çelësin e ndezjes/fikjes (figura 1, nr. 6), aq më i madh do të jetë numri i rrotullimeve i veglës së punës. Kur ju e ulni forcën e ushtruar mbi çelës, ulet gjithashtu edhe numri i rrotullimeve.

Butoni i bllokimit (figura 1, nr. 8)

Vendosni numrin e dëshiruar të rrotullimeve përmes rrotullimit të rrotës së kontrollit (figura 1, nr. 7). Shtypni çelësin e ndezjes/fikjes (figura 1, nr. 6) dhe më pas butonin e bllokimit (figura 1, nr. 8). Shtypni çelësin e ndezjes/fikjes (figura 1, nr. 6) dhe më pas butonin e bllokimit (figura 1, nr. 8). Në këtë mënyrë, ju e mbani konstant numrin e rrotullimeve gjatë punës. Për ta liruar nga bllokimi, shtypni çelësin e ndezjes/fikjes (figura 1, nr. 6) dhe lëreni sërish të lirë.

Çelësi i ndërrimit të rrotullimit majtas/djathtas (figura 1, nr. 5)

Ju mund ta rregulloni drejtimin e rrotullimit majtas ose djathtas me atë të çelësit të ndërrimit të drejtimin (figura 1, nr. 5).

KUJDES! Vegla e punës duhet që të ndalojë plotësisht. Vetëm pas kësaj ju mund ta zgjidhni drejtimin e rrotullimit, sepse përndryshe mund të shkaktohen dëme.

Defektet

Në rast se makineria nuk funksionon ashtu si duhet, ne po ju japim disa shkaqe të mundshme dhe zgjidhjen e këtyre problemeve.

1. Shkëndija të shumta

Zakonisht kjo tregon se motori është ndotur ose furçat e tij të karbonit janë konsumuar.

- Dërgojeni makinerinë për riparim te një teknik specialist.

2. Mbinxehje e makinerisë

Kanalet e ajrimit janë bllokuar.

- Pastroni kanalet e ajrimit me një leckë.

Makineria ngarkohet shumë rëndë.

- Përdoreni makinerinë për punën që ajo është e përshtatshme.
- Ndërroni rregullisht shpuesen me majë jo të mprehtë dhe të konsumuar.

Motori ka defekt.

- Dërgojeni makinerinë për riparim te një teknik specialist.



Udhëzime të veçanta për sigurinë

1. Fikeni menjëherë makinerinë kur ajo bllokohet.
2. Krahasoni numrin maksimal të rrotullimeve të aksesorit me numrin e rrotullimeve të makinerisë shpuese me goditje.



Veçat në shërbim dhe mbrojtja e ambientit

Nëse mjeti juaj është shfrytëzuar gjatë, sa që duhet të zëvendësohet, ose nuk është i përdorshëm, mendoni ju lutem në mbrojtjen e ambientit. Veçat nuk hudhen në mbeturina normale. Të veçantat mund të klasifikohen në mënyrë të përshtatshme për ambient.

Udhëzime të rëndësishme



Mbeturinat e veçanta jo në mbeturina shtëpiake



Temperatura maksimale e mjedisit 50 ° C



Të mos hidhen në ujë - Rrezik për jetë



Pika e gjelbër



Të mos hidhen në zjarr

GARANCIA

Garancia jepet në përputhje me dispozitat përkatëse të garancisë ligjore/garancive kombëtare në të cilat është blerë produkti.

Asnjë garanci nuk mund të jepet për dëmet ose mangësitë që rezultojnë nga përdorimi jo si duhet i produkteve të shitura.

Nëse ndodh ndonjë problem ose defekt, gjithmonë kontaktoni shitësin tuaj. Kontraktuesi juaj zakonisht mund të korrigjojë problemin ose defektin direkt.

Përjashtohen nga garancia:

- ▶ Bateritë
- ▶ Të gjithë aksesorët (siç janë p.sh.: karikues etj)
- ▶ Pjesë konsumi (p.sh.: Brushat e karbonit, çelsa, kablo, guarnicione etj.)
- ▶ Përdorimi i papërshtatshëm ose jo i saktë
- ▶ Moskryerja e vënies në punë nga pronari ose një palë e tretë
- ▶ Riparimi ose zëvendësimi i komponentëve
- ▶ Dëmet që duhen riparuar si shkak i përdorimit jo korrekt, të konsumit normal apo të mungesës së mirëmbajtjes dhe riparimit.
- ▶ Produkte të përdorura për qëllime komerciale, profesionale ose për qera.
- ▶ Dëmet e shkaktuara nga mosrespektimi i udhëzimeve të përdorimit

Kërkesa juaj e garancisë mund të njihet vetëm nëse:

- ▶ mund të dorëzohet një fletë blerjeje (data e blerjes) në formën e një fature
- ▶ karta e garancisë është e mbushur plotësisht
- ▶ pajisjet nuk janë riparuar dhe/ose janë zëvendësuar nga palët e treta
- ▶ pajisja nuk ka funksionuar në mënyrë të papërshtatshme
- ▶ nuk ekziston forca madhore
- ▶ një përshkrim i defektit është në dispozicion

Dispozitat e garancisë zbatohen së bashku me kushtet tona të ofrimit dhe të shitjes.



Deklaratë Konformiteti e BE-së

Prodhuesi/ Agjenti:

AHS GmbH
Uhlandstraße 50
A-4600 Wels
Austria

Produkti:

WB 1010 SB III
Workers Best Makineri shpuese me goditje

Nëpërmjet kësaj ne deklarojmë me përgjegjësi se makineritë e përshkruara më sipër, nga ana e modelit dhe ndërtimit, si dhe variantet që kemi hedhur në treg, përmbushin të gjitha kërkesat e udhëzimeve të mëposhtme, duke respektuar standardet e listuara më poshtë.

Pa një marrëveshje me ne për ndryshime të produktit kjo deklaratë e humb vlefshmërinë. Dokumentacioni teknik vihet në dispozicion nga nënshkruesi.

Udhëzime:

- 2011/65/EG
- 2014/30/EU
- 2006/42/EU

Standarde:

- EN 62841-1:2015
- EN 62841-2-1:2018
- EN 55014-1:2017
- EN 55014-2:2015
- EN 61000-3-2:2014
- EN 61000-3-3:2013

Wels, 01. 01. 2020

Klaus Estfeller, CEO
AHS GmbH, Uhlandstraße 50, A-4600 Wels,
Austria

НИЕ ВИ ПОЗДРАВЯВАМЕ ЗА ПОКУПКАТА НА ЕДНА WORKERS BEST УДАРНА БОРМАШИНА

Моля, прочетете следните експлоатационни указания, преди пускане в действие. Вземете под внимание инструкциите за безопасност в това експлоатационно упътване.

ОПИСАНИЕ НА ПРОДУКТА (фигура 1)

1. Безключов патронник
2. Превключвател за пробиване / ударно пробиване
3. Ограничител на дълбочината
4. Допълнителна ръкохватка
5. Превключвател за въртене надясно или наляво
6. Включвател / изключвател
7. Настройваща шайба за регулиране на оборотите
8. Фиксиращ бутон
9. Мрежов кабел



Технически данни:

Номинална мощност 1010 WATA

Максимален диаметър на пробив

Стомана 13 мм

Бетон 16 мм

Дърво 35 мм

Обороти 0-2800 об/мин

13 мм безключов патронник

Ниво на шумово налягане LpA 93,7 dB(A)

Ниво на шумов капацитет LwA 104,7 dB(A)

Стойност на вибрационна емисия:

Ударно пробиване $a_h = 5,29 \text{ m/s}^2$ (a_h - стойност на вибрационна емисия)

Несигурност $K = 1,5 \text{ m/s}^2$

Пробиване $a_h = 3,09 \text{ m/s}^2$

Несигурност $K = 1,5 \text{ m/s}^2$

Номинално напрежение/честота 230 ВОЛТА ~ 50 Hz

Защитен клас II

Носете защита на слуха, защитни очила,

противопрахова маска и ръкавици

Да не се използва при дъжд, предпазвайте от влага

Дръжте други лица на разстояние

Прочетете експлоатационното упътване

AHS GmbH, Uhlandstraße 50, A-4600 Wels

Ползване по предназначение

Бормашината е предвидена за пробив на отвори в дърво, стомана и камък с помощта на съответния пробивен инструмент.

Употребявайте машината само според предназначението ѝ! Всяка употреба, извън тази, е не по предназначение. За наранявания от всякакъв вид или щети, произлизащи от такава употреба, носи отговорност позвателят и не производителят.

По предназначение нашите уреди не са конципирани за занаятчийска, промишлена или индустриална употреба. Ако този уред бъде употребяван в рамките на едно занаятчийско, промишлено или индустриално предприятие, той е изключен от гаранцията.



При използването на уреди трябва да се спазват указанията за безопасност, за да се предотвратят наранявания и вреди. По тази причина прочетете внимателно упътването за употреба/указанията за безопасност. Съхранявайте добре тези документи, за да имате достъп до информацията по всяко време. Ако Ви се наложи да предадете уреда на други лица, приложете към него и упътването за употреба/указанията за безопасност. Не поемаме отговорност за злополуки или вреди, възникнали поради неспазването на това упътване и на указанията за безопасност.

Общи указания за безопасност за електроинструменти

ПРЕДУПРЕЖДЕНИЕ! Прочетете всички инструкции за безопасност, указания, илюстрации и технически данни, предоставени с този електроинструмент.

Пропуски при спазването на следващите разпоредбите могат да причинят електрически удар, пожар и/или тежки наранявания.

Запазете всички указания за безопасност и разпоредби за в бъдеще.

Употребеното в указанията за безопасност понятие „електроинструмент“ се отнася за захранвани от мрежата електроинструменти (с мрежов проводник) или електроинструменти работещи с акумулаторна батерия (без мрежов проводник).

1. Безопасност на работното място

- a. **Поддържайте работното си място чисто и добре осветено.** Безредие или неосветена работна зона могат да доведат до злополуки.
- b. **Не работете с електроинструмента във взривоопасна среда, в която има запалими течности, газове или прах.** Електроинструментите създават искри, които могат да възпламенят праха или газовете.
- c. **Дръжте надалеч деца и други лица по време на работа с електроинструмента.** При разсейване може да загубите контрол над инструмента.

2. Електрическа безопасност

- a. **Свързващият щекер на електроинструмента трябва да пасва към контакта. Щепселът в никакъв случай да не бъде**

променян. Да не се употребяват никакви адапторни щекери заедно със защитно-заземените електроинструменти. Непроменените щекери и пасващи към тях контакти намаляват риска от електрически удар.

- b. **Избягвайте контакт на части от тялото със заземени повърхности като тръби, нагревателни елементи, печки и хладилници.** Съществува повишен риск от токов удар, ако тялото ви е заземено.
- c. **Дръжте уреда далеч от дъжд или влага.** Проникването на вода в електроинструмента повишава опасността от токов удар.
- d. **Не ползвайте кабела не по предназначение, за носене на електроинструмента, окачване или за изтегляне на щекера от контакта. Дръжте свързващия кабел далеч от топлина, масло, остри ръбове или движещи се части.** Повредените или усукани кабели увеличават риска от електрически удар.
- e. **Когато работите на открито с даден електроинструмент, употребявайте само удължителни кабели, които са подходящи за работа на открито.** Употребата на удължителен кабел, подходящ за работа на открито, намалява риска от електрически удар.
- f. **Ако употребата на електроинструмента във влажна среда е неизбежна, използвайте дефекнтокова защита.** Употребата на дефекнтокова защита намалява риска от електрически удар.

3. Безопасност на хора

- a. **Бъдете внимателни, съсредоточавайте се в действията си и се отнасяйте разумно към работата с електроинструмента. Не употребявайте електроинструмент, когато сте уморени или сте под влиянието на наркотици, алкохол или медикаменти.** Момент на невнимание при употребата на уреда може да доведе до сериозни наранявания.
- b. **Носете лични предпазни средства и винаги защитни очила.** Носенето на лични предпазни средства, като противопрахова маска, неплъзгащи се защитни обувки, защитна каска или защита за слуха според вида на употребата на електроинструмента намалява риска от наранявания.
- c. **Избягвайте нежелано пускане в експлоатация. Убедете се, че електроинструментът е изключен, преди да го свържете със електрозахранването и/или акумулаторната батерия, преди да го вземете или носите.** Ако при носене на инструмента държите пръста си на включвателя или включите инструмента към електрозахранването, това може да доведе до злополуки.
- d. **Отстранете настройващите инструменти или гаечни ключове, преди да включите електроинструмента.** Инструмент или ключ, намиращ се в дадена въртяща се част на електроинструмента, може да доведе до наранявания.
- e. **Избягвайте неправилна стойка на тялото. Подсигурете стабилно положение и пазете равновесие по всяко време.** По този начин можете контролирате по-добре електроинструмента при неочаквани ситуации.
- f. **Носете подходящо облекло. Не носете широки дрехи или украшения.**

Дръжте косата и дрехите си далеч от движещите се части. Свободни дрехи, украшения или дълги коси могат да бъдат захванати от движещите се части.

- g. **Ако могат да се монтират прахозасмукващи или прахоулавящи приспособления, те трябва да се свържат и да се използват правилно.** Употребата на прахозасмукване може да намали опасностите от прах.
- h. **Не си създавайте фалшиви илюзии за безопасност и не пренебрегвайте правилата за безопасност за електроинструменти, дори и когато сте запознати с тях вследствие на многократно употреба на електроинструмента.** Невнимателни действия могат да доведат за части от секундата до тежки наранявания.

4. Употреба и обслужване на електроинструмента

- a. **Не претоварвайте електроинструмента. Използвайте за подходящ за работата Ви електроинструмент.** С подходящия електроинструмент ще работите по-добре и по-сигурно в зададения диапазон на мощността.
- b. **Не ползвайте електроинструмент, чийто включвател е дефектен.** Електроинструмент, който не може да бъде включен или изключен, е опасен и трябва да бъде поправен.
- c. **Изтеглете щепсела от контакта и/или махнете акумулаторната батерия, преди да предприемете настройки на уреда, подмяна на части от инструмента или прибиране на електроинструмента.** Тази предпазна мярка ще попречи на нежеланото стартиране на уреда.
- d. **Съхранявайте електроинструментите, които не са в употреба, недостъпни за деца. Не предоставяйте уреда за ползване на лица, които не са запознати с него или не са прочели тези указания.** Електроинструментите са опасни, когато се ползват от неопитни лица.
- e. **Поддържайте електроинструментите и работните инструменти. Проверете дали подвижните части функционират безупречно и не заяждат, дали има счупени или повредени части, които да попречат на работата на електроинструмента. Преди употреба на уреда осигурете ремонт на повредените части.** Много злополуки са вследствие на лоша поддръжка на електроинструментите.
- f. **Поддържайте режещите инструменти остри и чисти.** Грижливо поддържаните режещи инструменти с остри режещи ръбове се заклещват по-рядко и са по-лесни за водене.
- g. **Употребявайте електроинструмента, работния инструмент, работните инструменти и др. в съответствие с тези указания. Осветовавземете предвид условията на труд и работата, която трябва да се извърши.** Употребата на електроинструменти за други, освен предвидените приложения, може да доведе до опасни ситуации.
- h. **Поддържайте дръжките и хватните повърхности сухи, чисти и без масло и смазка.** Хлъзгави дръжки и хватни повърхности не позволяват надеждно управление и контрол на електроинструмента в непредвидени ситуации.

5. Обслужване

- a. **Електроинструментът трябва да се поправя само от квалифициран персонал и само с оригинални резервни части.** С това се осигурява поддържането на безопасността на електроинструмента.

6. Указания за безопасност за бормашины

6.1 Инструкции за безопасност за всички видове работа

- a. **При ударно пробиване носете антифони.** Излагането на шум може да доведе до загуба на слуха.
- b. **Използвайте допълнителната(ите) дръжка(и).** Загубата на контрол може да доведе до наранявания.
- c. **Подкрепете добре електроинструмента преди да го използвате.** Този електроинструмент развива висок въртящ момент. Ако не поддържате стабилен електроинструмента по време на работа, това може да доведе до загуба на контрол и наранявания.
- d. **Дръжете електроинструмента за изолираните повърхности на захващане, когато извършвате работа, при която инструментът може да удари скрити електропроводници или собствения си свързващ проводник.** Контактът с проводници може да постави под напрежение и металните части на уреда и да доведе до токов удар.

6.2 Указания за безопасност при използване на дълго свредло

- a. **В никакъв случай не трябва да работите с обороти, по-високи от максимално разрешените за свредлото.** Ако свредлото може да се върти свободно без контакт с обработвания предмет, то може да се изкриви при по-високи обороти и да доведе до наранявания.
- b. **Винаги стартирайте процеса на пробиване с ниски обороти и докато свредлото е в контакт с обработвания предмет.** Ако свредлото може да се върти свободно без контакт с обработвания предмет, то може да се изкриви при по-високи обороти и да доведе до наранявания.
- c. **Не прилагайте прекомерен натиск и само по дължината на свредлото.** Свредлото може да се изкриви и счупи и да доведе до загуба на контрол и наранявания.



Монтаж

Извадете електроуреда от опаковката. **Не** го включвайте към електрическата мрежа, преди да бъде монтиран.

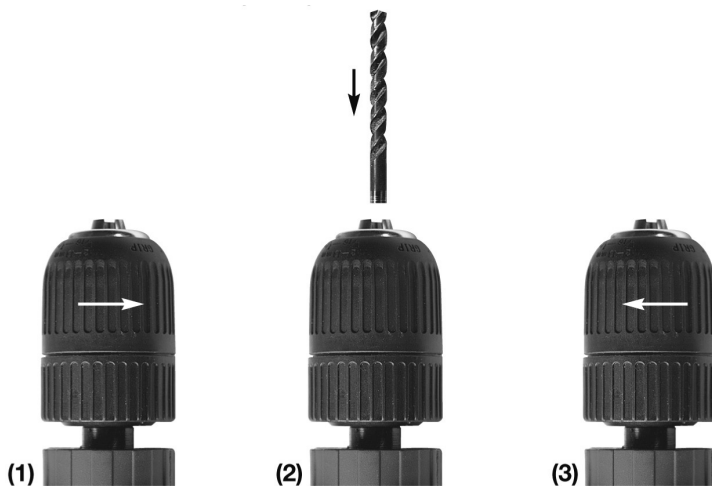
Работен инструмент / бургия (фигура 2)



01. Отворете безключовия патронник чрез въртене с ръка надясно по посока на стрелката **Фигура 2 (1)**
02. Поставете работния инструмент в безключовия патронник **фигура 2 (2)**
03. Затворете безключовия патронник чрез въртене с ръка наляво по посока на стрелката **фигура 2 (3)**
04. Ползвайте само работен инструмент/ бургия от правилен тип

Бетон/ зидове	Твърд метал	
Метал	HSS (бързорежеща стомана)	
Дърво	HSS (бързорежеща стомана)	

Пробив в метал

- Закрепете заготовката.
- При матал ползвайте работен режим „Bohren“ (пробиване).
- Заготовката трябва да е добре легнала на работната маса.
- Маркирайте местото, на което трябва да се прави пробива, с център.
- За пробив в метал ползвайте стоманена бургия. Осигурявайте винаги достатъчно охлаждане с масло.
- При големи отвори пробивайте предварително с бургия с по-малък диаметър.

Пробив в дърво

- Закрепете заготовката.
- При дърво ползвайте работен режим „Bohren“ (пробиване).
- Маркирайте местото, на което трябва да се пробива, с център или с пирон.

Пробив в пластмаса

- Закрепете заготовката.
- При пластмаса ползвайте работен режим „Bohren“ (пробиване).
- За пробив в пластмаса ползвайте стоманена бургия.
- Маркирайте местото, на което трябва да се пробива, с център или с пирон.

Пробив в бетон или зидария/ каменин

- Закрепете заготовката.
- При бетон или зидария/ каменин ползвайте работен режим „Schlagbohren“ (ударно пробиване).
- За камък/ бетон/ зидария ползвайте бургия, съоръжена с твърт метал .

Монтаж на допълнителна ръкохватка/ ограничител на дълбочината

1. Разхлабете долния винт на допълнителната ръкохватка
2. Прокарайте допълнителната ръкохватка върху безключовия патронник до предназначенията за нея затегателна шийка (виж фигура 1)
3. Затегнете отново долния винт здраво.

Монтаж на ограничителя на дълбочината

- 1) Разхлабете горния винт на допълнителната ръкохватка.
- 2) Поставете ограничителя на дълбочината.
- 3) Настройте желаното разстояние.
- 4) Завинтете след това отново горния винт на допълнителната ръкохватка здраво.

Условия на околната среда

Електроинструментът е предвиден за 230 волта променливо напрежение при 50 Hz мрежова честота. Проверете, дали удължителният кабел не е повреден и дали е свързан правилно с контакта на електрическата мрежа и с мрежовия щепсела на електроинструмента. За избора на подходящ удължителен кабел ще Ви информира Вашият специализиран консултант.



Експлоатация

Като основно правило при работа, носете защитни очила, защита на слуха, защитни ръкавици и стабилно работно облекло!

Превключвател: Пробиване / ударно пробиване (фигура 1, № 2)

Посредством превключвателя пробиване/ударно пробиване (фигура 1, № 2) можете да настроите електроинструмента на работен режим пробиване и ударно пробиване.

ВНИМАНИЕ! Електроинструментът трябва да се намира в пълен покой. Едва тогава можете да задействате превключвателя!

- Когато превключвателят стои на положение ударно пробиване () , тогава можете да употребите електроинструмента напр. за ударен пробив в една стена от лек бетон.
- Когато превключвателят стои на положение пробиване () , тогава можете да употребите електроинструмента като нормална бормашина.

Настройка на оборотите (фигура 1, № 7)

- С настройващата шайба (фигура 1, № 7) можете да настроите максималните обороти. По посока на “+” оборотите ще бъдат увеличени. По посока на “-” оборотите ще бъдат намалени.
- Колкото по-силно натискате включвател/ изключвателя (фигура 1, № 6), толкова по-големи ще бъдат оборотите на електроинструмента. Когато намалявате натиска върху включвателя, оборотите се намаляват отново.

Фиксиращ бутон (фигура 1, № 8)

Настройте желаните обороти чрез завъртане на настройващата шайба (фигура 1, № 7). Натиснете включвател/ изключвателя (фигура 1, № 6) и допълнително фиксиращия бутон (фигура 1, № 8). Пуснете най-напред включвател/ изключвателя (фигура 1, № 6) и след това фиксиращия бутон (фигура 1, № 8). Така ще запазите оборотите непроменени по време на работа. За освобождаване на блокирането натиснете включвател/ изключвателя (фигура 1, № 6) и го пуснете отново.

Превключвател на въртене надясно / наляво (фигура 1, № 5)

Посоката на въртене можете да настроите с превключвателя (фигура 1, № 5) на въртене надясно или наляво.

ВНИМАНИЕ! Електроинструментът трябва да се намира в пълен покой. Едва тогава можете да избрете посоката на въртене, иначе могат да възникнат последващи щети.

Неизправности

За в случай, че машината не функционира правилно, ние Ви запознаваме с някои възможни причини и съответни решения:

1. Екстремно искрене

Обикновено това сочи, че моторът е замърсен или че въглените електроди са износени.

- Дайте машината си на някой специалист за поправка.

2. Прегряване на машината

Вентилационните отвори са запушени.

- Почистете вентилационните отвори с една кърпа.

Мешината е много тежко натоварена

- Ползвайте машината за това, за което е пригодна.
- Заменяйте своевременно изтъпената бургия.

Моторът е повреден

- Дайте машината си на някой специалист за поправка.



Специални предписания за безопасност

1. Изключете незабавно машината, ако блокира.
2. Съпоставяйте максималните обороти на принадлежностите с оборотите на ударната бормашина.



Ненужните вече инструменти и защитата на околната среда

Ако Вашият инструмент е така интензивно ползван, че един ден трябва да бъде заменен, или ако няма повече нужда от него, помислете моля и за защитата на околната среда. Инструментите нямат място на нормалното сметище за домакински отпадъци. Те могат да бъдат преработени по начин, който не замърсява околната среда.

Важно указание



Специалните отпадъци не заедно с домакинските отпадъци



Околна температура максимално 50 °C



Не хвърляйте във вода – опасност за живота



Зелена точка



Не хвърляйте в огън

АНЦИЯ

Гаранцията се предоставя в съответствие с приложимите законови изисквания за гаранция, в страната, в която е закупен продукта.

Гаранцията не покрива щети или недостатъци, произтичащи от неправилна употреба на продадените продукти.

При появяването на проблем или дефект, винаги най-напред се свържете с Вашия търговец. В повечето случаи Вашият търговец може да отстрани директно проблема или дефекта.

Гаранцията не покрива:

- ▶ акумулаторни батерии
- ▶ всички принадлежности (като напр.: зарядни устройства и др.)
- ▶ износващи се части (напр.: графитни четки, ключове, кабели, уплътнения и др.)
- ▶ неподходяща или неправилна употреба
- ▶ неправилно пускане в действие от собственика или трети лица
- ▶ ремонт или подмяна на компоненти
- ▶ дефекти, които се дължат на неподходящо използване, нормално износване или недостатъчни
- ▶ поддръжка и обслужване.
- ▶ продукти, използвани за търговски, професионални цели, или отдаване под наем.
- ▶ щети, причинени от неспазване на ръководството за употреба.

Вашата гаранционна претенция може да бъде призната, когато:

- ▶ може да бъде представен документ за покупката (дата на покупката), във вид на касова квитанция
- ▶ гаранционната карта е цялостно попълнена
- ▶ по уреда не са извършвани ремонти и/или заменени компоненти от трети лица
- ▶ уредът не е използван неправилно
- ▶ не е налично форсмажорно въздействие
- ▶ представено е описание на дефекта

Гаранционните условия са в сила заедно с нашите условия за доставка и продажба.



ЕС Декларация за съответствие

Производител / упълномощено лице: AHS GmbH
Uhlandstraße 50
A-4600 Wels
Austria

Продукт: WB 1010 SB III
Workers Best Ударна бормашина

С настоящото декларираме на своя собствена отговорност, че описаните по-горе машини, въз основа на своята принципна схема и конструкция, в изпълненията, в които се предлагат от нас на пазара, като се имат предвид посочените по-долу стандарти, са в съответствие с всички изисквания на изброените по-долу директиви.

При една несъгласувана с нас промяна на уредите, тази декларация губи своята валидност. Техническата документация може да се получи от лицето, положило подписа си върху настоящото.

Директиви:

- 2011/65/EG
- 2014/30/EU
- 2006/42/EU

Стандарти:

- EN 62841-1:2015
- EN 62841-2-1:2018
- EN 55014-1:2017
- EN 55014-2:2015
- EN 61000-3-2:2014
- EN 61000-3-3:2013

Wels, 01. 01. 2020

Klaus Estfeller, CEO
AHS GmbH, Uhlandstraße 50, A-4600 Wels,
Austria

SRDEČNĚ VÁM BLAHOPŘEJEME K NÁKUPU ELEKTRICKÉ PŘÍKLEPOVÉ VRTAČKY WOREKRS BEST

Před zprovozněním si prosím přečtete následující návod k obsluze. Dodržujte bezpečnostní pokyny uvedené v tomto návodu k obsluze.

POPIS VÝROBKU (obr. 1)

1. Rychloupínací sklíčidlo
2. Přepínač režimu vrtání a příklepového vrtání
3. Hloubkový doraz
4. Přídavná rukojeť
5. Přepínač pro chod vpravo a vlevo
6. Spínač ZAP/VYP
7. Kolečko k nastavení počtu otáček
8. Aretační knoflík
9. Síťový kabel



Technické údaje:

Jmenovitý výkon 1010 Wattů

Maximální vrtací průměr

ocel 13 mm

beton 16 mm

dřevo 35 mm

Otáčky 0-2800 ot./min.

Rychloupínací sklíčidlo 13 mm

Hladina hluku LpA 93,7 dB(A)

Výkonová hladina hluku LwA 104,7 dB(A)

Emisní hodnota vibrací:

Příklepové vrtání $a_h = 5,29 \text{ m/s}^2$

Nejistota K = 1,5 m/s^2

Vrtání $a_h = 3,09 \text{ m/s}^2$

Nejistota K = 1,5 m/s^2

Jmenovité napětí / frekvence 230 VOLT ~ 50 Hz

Třída ochrany II

Používejte ochranu sluchu, ochranné brýle a pracovní rukavice

Přístroj nepoužívejte za deště, chráňte jej před vlhkem a mokrem

Přístroj nepoužívejte v blízkosti jiných osob

Přečtete si návod k použití

AHS GmbH, Umlandstraße 50, A-4600 Wels

Použití v souladu s určením

Vrtačka je určena k vrtání otvorů do dřeva, oceli a kamene pomocí odpovídajícího vrtáku.

Přístroj používejte jen v souladu s jeho určením! Jakékoli použití mimo tento rámec je v rozporu s jeho určením. Za poranění jakéhokoli druhu nebo škody, jež z toho vzniknou, ručí uživatel, nikoli výrobce.

V souladu se svým určením nejsou naše přístroje koncipovány pro použití řemeslníky, v komerčním provozu nebo v průmyslu. Pokud byste tento přístroj používali v rámci řemeslnického, komerčního nebo průmyslového provozu, je vyloučena záruka.



Při používání přístrojů je nezbytné dodržovat určitá bezpečnostní opatření, aby se předešlo poranění a vzniku škod. Pečlivě si proto přečtěte tento návod k obsluze / bezpečnostní upozornění. Dobře si jej uschovejte, abyste příslušné informace měli vždy po ruce. Pokud byste přístroj předávali jiným osobám, předejte jim společně s ním také tento návod k obsluze/bezpečnostní upozornění. Neručíme za úrazy nebo škody vzniklé nedodržením tohoto návodu a bezpečnostních upozornění.

Všeobecná bezpečnostní upozornění platná pro elektrické přístroje

VAROVÁNÍ! Přečtěte si všechny bezpečnostní pokyny, upozornění, znázornění na obrázcích a technické údaje, kterými tento elektrický přístroj disponuje.

Nerespektování následně uvedených pokynů může vést k úrazu elektrickým proudem, k požáru a/nebo k těžkému poranění.

Veškeré bezpečnostní pokyny a upozornění uchovejte pro další použití.

Pojem „elektrický přístroj“ používaný v bezpečnostních upozorněních se týká elektrických přístrojů (se síťovým vedením) napájených ze sítě a elektrických přístrojů napájených akumulátorem (bez síťového vedení).

1. Bezpečnost na pracovišti

- a. **Udržujte svůj pracovní prostor čistý a dobře osvětlený.** Nepořádek a neosvětlené pracoviště mohou být příčinou nehod.
- b. **Neppracujte s elektrickým přístrojem ve výbušném prostředí, ve kterém se nacházejí hořlavé kapaliny, plyny nebo výbušný prach.** Elektrické přístroje vytvářejí jiskry, které mohou vznítit prach nebo hořlavé výpary.
- c. **Během používání elektrického přístroje se nezdržujte v dosahu dětí a jiných osob.** V důsledku rozptylování můžete ztratit kontrolu nad přístrojem.

2. Elektrická bezpečnost

- a. **Zástrčka kabelu elektrického přístroje musí odpovídat typu zásuvky. Tato zástrčka nesmí být žádným způsobem modifikována. Nepoužívejte konektor nabíjecího adaptéru spolu s uzemněným elektrickým přístrojem.** Nepozměněné konektory a vhodné zásuvky snižují riziko úrazu elektrickým proudem.

- b. **Vyvarujte se přímého kontaktu s uzemněnými tělesy, jako jsou trubky, topná tělesa, sporáky a chladničky.** Je-li Vaše tělo uzemněno, hrozí zvýšené riziko úrazu elektrickým proudem.
- c. **Udržujte přístroj mimo dosah deště a vlhka.** Vniknutí vody do elektrického zařízení zvyšuje riziko úrazu elektrickým proudem.
- d. **Přípojovací kabel nikdy nepoužívejte k přenášení elektrického přístroje ani k jeho zavěšování či vytahování ze zásuvky. Chraňte přípojovací kabel před horkem, oleji, ostrými hranami nebo pohyblivými součástmi.** Poškozený nebo překroucený přípojovací kabel zvyšuje riziko úrazu elektrickým proudem.
- e. **Pokud se elektrickým přístrojem pracujete venku, použijte vhodný prodlužovací kabel odpovídající venkovnímu prostředí.** Použití vhodného prodlužovacího kabelu pro venkovní prostředí snižuje riziko úrazu elektrickým proudem.
- f. **Pokud už s elektrickým přístrojem musíte bezpodmínečně pracovat ve vlhkém prostředí, použijte vhodný ochranný vypínač proti chybnému proudu.** Použití proudového chrániče snižuje riziko zásahu elektrickým proudem.

3. Bezpečnost osob

- a. **Budte pozorní, dávejte pozor na to, co děláte a při práci s elektrickým přístrojem si počínejte rozumně. Elektrický přístroj nepoužívejte, jste-li unaveni nebo pod vlivem drog, alkoholu nebo léků.** Chvilé nepozornosti při používání zařízení může vést k velmi vážným zraněním.
- b. **Používejte osobní ochranné prostředky a vždy ochranné brýle.** Používání osobních ochranných pomůcek, jako jsou – v závislosti na druhu a způsobu použití elektrického přístroje – respirátor, protiskluzová bezpečnostní obuv, ochranná helma nebo chrániče sluchu, snižuje riziko zranění.
- c. **Zamezte náhodnému uvedení do provozu. Ujistěte se, že je elektrický přístroj vypnutý, než ho připojíte ke zdroji elektrického proudu a/nebo k baterii, než ho zvednete nebo ho budete přenášet.** Nehody může způsobit i držení elektrického přístroje za spínač během přenášení nebo připojení zapnutého elektrického přístroje k napájení.
- d. **Před spuštěním elektrického přístroje odstraňte veškeré seřizovací nářadí a montážní klíče.** Nářadí či klíč nacházející se v rotační části elektrického přístroje může způsobit vážná poranění.
- e. **Vyvarujte se abnormálního držení těla. Zajistěte si stabilní stanoviště a vždy udržujte rovnováhu.** Dojde-li k neočekávané situaci, budete moci elektrický přístroj lépe kontrolovat.
- f. **Používejte vhodný pracovní oděv. Nenoste široký oděv či ozdoby. Dávejte pozor, aby se do rotujících částí přístroje nedostaly vlasy a části oděvu.** Volný oděv, šperky či dlouhé vlasy mohou být zachyceny rotujícími díly.
- g. **Pokud lze namontovat zařízení na odsávání prachu nebo záchytné zařízení, je nutno je napojit a správně používat.** Odsávání prachu snižuje možná rizika hrozcící v prašném prostředí.

- h. **Nenechte se utěšit pocitem falešné bezpečnosti a neignorujte bezpečnostní pravidla platná pro elektrické přístroje ani tehdy, pokud elektrický přístroj po několikanásobném použití dobře znáte.** Neopatrné jednání může během několika zlomků vteřin způsobit závažná poranění.

4. Používání a zacházení s elektrickým přístrojem

- a. **Elektrický přístroj nepřetěžujte. K práci používejte jen takový elektrický přístroj, který je pro tuto práci určen.** S příslušným elektrickým přístrojem se pracuje lépe a bezpečněji v udané oblasti výkonu.
- b. **Nepoužívejte žádný elektrický přístroj, jehož spínač je defektní.** Pokud se elektrický přístroj již nedá zapnout nebo vypnout, je nebezpečný a musí být opraven.
- c. **Před nastavováním přístroje, výměnou vložného nástroje či odložením elektrického přístroje vytáhněte zástrčku ze zásuvky a/nebo vyjměte akumulátor.** Toto preventivní opatření zabraňuje nechtěnému spuštění přístroje.
- d. **Elektrické přístroje uchovávejte mimo dosah dětí. Zamezte v použití přístroje osobám, které s ním nejsou seznámeny nebo si nepřečetly tyto pokyny.** Elektrické přístroje jsou nebezpečné, používají-li je nezkušené osoby.
- e. **Pečujte o elektrické přístroje a vložné nástroje s péčí. Zkontrolujte, zda se rotující díly přístroje volně otáčejí a nevzpříčují se, zda nedošlo k poškození či přelomení některých součástí a zda není snížena funkčnost elektrického přístroje. Poškozené díly nechejte před použitím elektrického přístroje opravit.** Příčinou mnoha nehod bývají špatně udržované elektrické přístroje.
- f. **Řezací nástroje udržujte v ostrém a čistém stavu.** Pečlivě udržované řezací ústrojí s ostrými řeznými hranami se tolik nevzpříčuje a běží volněji.
- g. **Elektrické přístroje, příslušenství, vložné nástroje apod. používejte v souladu s těmito pokyny. Berte ohled na pracovní podmínky a prováděnou činnost.** Používání elektrických přístrojů k jinému než určenému účelu může vést k nebezpečným situacím.
- h. **Udržujte madla v suchém a čistém stavu a zamezte jejich znečištění olejem a tuky.** Klouzavé rukojeti a plochy rukojetí znemožňují v nepředvídatelných situacích bezpečné ovládání a kontrolu elektrického přístroje.

5. Servis

- a. **Svůj elektrický přístroj nechejte opravovat jen kvalifikovanými odborníky za použití originálních náhradních dílů.** Tím zajistíte, že zůstane zachována bezpečnost elektrického přístroje.

6. Bezpečnostní upozornění pro vrtačky

6.1 Bezpečnostní pokyny pro všechny práce

- a. **Při vrtání s přiklepem používejte ochranu sluchu.** Působení hluku může zapříčinit ztrátu sluchu.
- b. **Používejte doplňující madlo(a).** Ztráta kontroly může mít za následek zranění.
- c. **Před používáním elektrický přístroj dobře podepřete.** Tento elektrický přístroj má vysoký točivý moment. Není-li elektrický přístroj během provozu bezpečně podepřen, může dojít ke ztrátě kontroly a ke zranění.
- d. **Když provádíte práce, při kterých může vložný nástroj narazit na skrytá elektrická vedení nebo vlastní připojovací vedení, držte elektrický přístroj za izolované rukojeti.** Kontakt s vedením pod napětím může přivést elektrické napětí rovněž na kovové části přístroje a způsobit úraz elektrickým proudem.

6.2 Bezpečnostní upozornění při používání dlouhých vrtáků

- a. **V žádném případě nepracujte s vyšším počtem otáček, než je maximálně přípustné pro vrták.** Při vyšším počtu otáček se může vrták snadno ohnout, pokud se může volně točit bez kontaktu s obrobkem, a způsobit zranění.
- b. **Začínajte vrtat vždy s nižším počtem otáček a tehdy, jakmile je vrták v kontaktu s obrobkem.** Při vyšším počtu otáček se může vrták snadno ohnout, pokud se může volně točit bez kontaktu s obrobkem, a způsobit zranění.
- c. **Příliš netlačte a pracujte pouze v podélném směru k vrtáku.** Vrtáky se mohou ohnout a tím zlomit nebo to může způsobit ztrátu kontroly a zranění.



Montáž

Vyjměte elektrický přístroj z balení. Před samotným smontováním jej **nezapojte** do elektrické sítě.

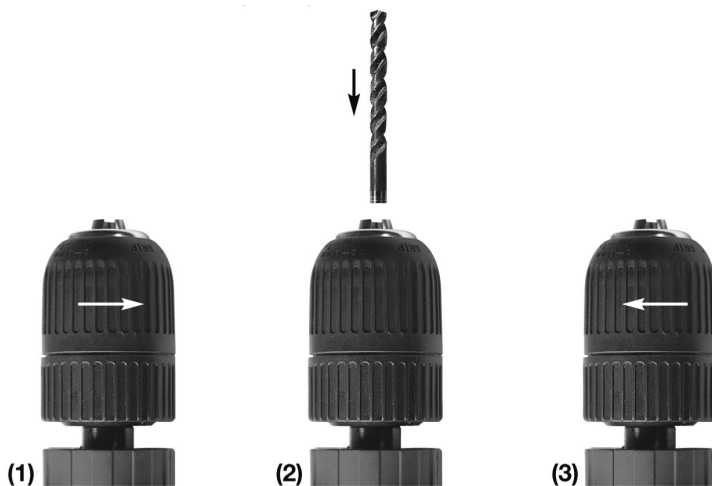
Vložný nástroj / vrták (obr. 2)



01. Rozevřete ručně rychloupínací sklíčidlo otáčením doprava ve směru šipky **obr. 2 (1)**
02. Vložte nástroj do sklíčidla **obr. 2 (2)**
03. Zavřete ručně rychloupínací sklíčidlo otáčením doleva ve směru šipky **obr. 2 (3)**
04. Používejte pouze vložné nástroje či vrtáky správného typu

Beton / zdivo	Tvrdý kov	
Kov	Rychlořezná ocel	
Dřevo	Rychlořezná ocel	

Vrtání kovu

- Upevněte opracovávaný materiál.
- U kovu použijte režim provozu „vrtání“.
- Opracovávaný materiál musí být na pracovním stole dobře upevněn.
- Důlčíkem označte místo, na kterém hodláte vrtat.
- K vrtání do kovu použijte ocelový vrták. Zajistěte dostatečné chlazení olejem.
- Potřebujete-li vyvrtat široký otvor, místo nejprve předvrtejte užším vrtákem.

Vrátní dřeva

- Upevněte opracovávaný materiál.
- U dřeva použijte režim provozu „vrtání“.
- Důlčíkem nebo malým hřebíkem označte místo, na kterém hodláte vrtat.

Vrtání plastu

- Upevněte opracovávaný materiál.
- U plastu použijte režim provozu „vrtání“.
- K vrtání do plastu použijte ocelový vrták.
- Důlčíkem nebo malým hřebíkem označte místo, na kterém hodláte vrtat.

Vrtání betonu, zdiva a kameniny

- Upevněte opracovávaný materiál.
- U betonu, zdiva a kameniny použijte režim provozu „příklepové vrtání“.
- Při vrtání betonu, zdiva a kameniny používejte vrták z tvrdého kovu.

Montáž přídatné rukojeti a hloubkového dorazu

1. Uvolněte dolní šroub přídatné rukojeti.
2. Navlečte přídatnou rukojeť přes rychloupínací sklíčidlo na upínací hrdlo (viz obr. 1).
3. Nyní dolní šroub opět utáhněte.

Montáž hloubkového dorazu

- 1) Uvolněte horní šroub přídatné rukojeti.
- 2) Nasaďte hloubkový doraz.
- 3) Nastavte požadovanou hloubku.
- 4) Poté opět pevně dotáhněte horní šroub přídatné rukojeti.

Okolní podmínky

Tento elektropřístroj je dimenzován pro 230 voltů střídavého napětí se sítovou frekvencí 50 Hz. Zkontrolujte, zda prodlužovací kabel není poškozen a zda je řádně zapojen do sítě zásuvky a do zásuvky elektrického přístroje. O výběru správného prodlužovacího kabelu váš informuje váš odborný poradce.



Provoz

Při práci zásadně používejte ochranné brýle, ochranné rukavice a pevný pracovní oděv!

Přepínač: vrtání / příklepové vrtání (obr. 1, č. 2)

Přepínač vrtání / příklepové vrtání (obr. 1, č. 2) slouží k přepínání provozních režimů přístroje vrtání a příklepové vrtání.

POZOR! Při přepínání musí být přístroj zcela zastaven. Přepínač používejte teprve po úplném zastavení přístroje!

- Nachází-li se přepínač v poloze „příklepové vrtání“ () , lze přístroj použít např. k příklepovému vrtání do zdi z měkkého betonu.
- Nachází-li se přepínač v poloze „vrtání“ () , lze přístroj použít jako běžnou vrtačku.

Nastavení otáček (obr. 1, č. 7)

- Pomocí regulačního kolečka (obr. 1, č. 7) lze nastavit maximální počet otáček. Otáčením ve směru symbolu “+” otáčky zvýšíte. Otáčením ve směru symbolu “-” otáčky snížíte.
- Čím silněji tlačíte na vypínač přístroje (obr. 1, č. 6), tím vyšší jsou otáčky přístroje. Snížením tlaku vyvíjeného na vypínač lze otáčky opět snížit.

Aretační knoflík (obr. 1, č. 8)

Nastavte požadovaný počet otáček otáčením regulačního kolečka (obr. 1, č. 7). Stiskněte spínač ZAP/VYP (obr. 1, č. 6) a současně i aretační knoflík (obr. 1, č. 8). Nejprve uvolněte spínač ZAP/VYP (obr. 1, č. 9) a poté i aretační knoflík (obr. 1, č. 8). Tím zajistíte stálý počet otáček v průběhu celého provozu. Pro vypnutí aretace opakovaně stiskněte spínač ZAP/VYP (obr. 1, č. 6) a opět ho uvolněte.

Přepínač pro chod vpravo a vlevo (obr. 1, č. 5)

Směr otáčení přístroje lze nastavit pomocí přepínače (obr. 1, č. 5) na chod vpravo či vlevo.

POZOR! Při přepínání musí být přístroj zcela zastaven. Směr otáčení přístroje lze měnit pouze při zcela zastaveném přístroji. V opačném případě může dojít ke vzniku závažných škod.

Poruchy

Zde uvádíme některé možné příčiny nesprávné funkce přístroje a jejich možné odstranění:

1. Silné jiskření

Většinou poukazuje na znečištění motoru nebo opotřebení uhlíkových kartáčků.

- Předejte přístroj do odborného servisu k opravě.

2. Přehřívání přístroje

Větrací otvory jsou ucpaný

- Vyčistěte větrací otvory hadříkem.

Příliš vysoké zatížení přístroje

- Příklad používání k účelům, k nimž je určen.
- Včas vyměňte ztupený vrták.

Závada motoru

- Předajte přístroj do odborného servisu k opravě.



Zvláštní bezpečnostní předpisy

1. V případě zablokování přístroj okamžitě vypněte.
2. Před použitím vždy porovnejte nejvyšší přípustné otáčky příslušenství s nastavenými otáčkami vrtačky.



Vysloužilé elektrické přístroje, nářadí a ochrana životního prostředí

Jestliže Vaše elektrické přístroje a nářadí budou jednoho dne tak silně opotřebené, že je budete muset vyměnit, anebo pro ně už nebudete mít žádné další využití, pomyslete, prosím, na ochranu životního prostředí. Elektrické přístroje a nářadí nepatří do běžného odpadu z domácnosti. Dají se dále zhodnotit způsobem, který je šetrný pro životní prostředí.

Důležité pokyny



Zvláštní odpad, neodhazujte do běžného odpadu z domácnosti.



Teplota okolního prostředí maximálně 50 °C.



Nevhazujte do vody. Nebezpečí ohrožení života.



Zelený bod.



Nevhazujte do ohně.

ZÁRUKA

Záruční výkony se provádějí podle příslušných zákonných ustanovení pro záruku a záruční servis, platných v zemi, kde byl výrobek zakoupen.

Záruku na škody nebo vady, které vzniknou v důsledku neodborného použití prodaných výrobků, nelze poskytnout.

Pokud nastane problém nebo vada, kontaktujte vždy nejprve svého smluvního prodejce. Váš smluvní prodejce je většinou schopen daný problém nebo vadu přímo odstranit.

Ze záruky jsou vyjmuty:

- ▶ Akumulátory
- ▶ Veškeré příslušenství (např.: nabíječky atd.)
- ▶ Díly podléhající opotřebením (např.: uhlíkové kartáče, spínače, kabely, těsnění atd.)
- ▶ Nevhodné nebo nesprávné použití
- ▶ Chybné uvedení do provozu vlastníkem nebo třetí osobou
- ▶ Oprava nebo výměna součástí
- ▶ Vady, které vyplynou z nesprávného použití, normálního opotřebením nebo nedostatečné
- ▶ údržby a péče.
- ▶ Výrobky, které se používají ke komerčním nebo profesionálním účelům, popř. které se půjčují.
- ▶ Škody, které vzniknou v důsledku nedodržení návodu k obsluze.

Váš záruční nárok lze uznat, pouze když:

- ▶ je možné předložit kupní doklad (s datem nákupu) ve formě pokladni stvrzenky
- ▶ je záruční list kompletně vyplněný
- ▶ na přístroji nebyla provedena žádná oprava nebo výměna součástí třetími osobami
- ▶ přístroj nebyl nesprávně použit
- ▶ nedošlo k zásahu vyšší moci
- ▶ existuje popis vady

Záruční ustanovení platí společně s našimi dodacími a prodejními podmínkami.



Prohlášení o shodě EU

Výrobce / zplnomocněný zástupce:

AHS GmbH
Uhlandstraße 50
A-4600 Wels
Austria

Produkt:

WB 1010 SB III
Workers Best Příklepová vrtačka

Tímto na svoji odpovědnost prohlašujeme, že výše uvedené strojní zařízení, s ohledem na jeho koncepci a konstrukci, stejně jako verze, které jsme uvedli na trh, splňují všechny požadavky následujících směrnic a níže uvedených norem.

Při námi neschválených změnách provedených na zařízení, pozbývá toto prohlášení své platnosti. Technická dokumentace je k dispozici u podepisujícího.

Směrnice:

- 2011/65/EG
- 2014/30/EU
- 2006/42/EU

Normy:

- EN 62841-1:2015
- EN 62841-2-1:2018
- EN 55014-1:2017
- EN 55014-2:2015
- EN 61000-3-2:2014
- EN 61000-3-3:2013

Wels, 01. 01. 2020

Klaus Estfeller, CEO
AHS GmbH, Uhlandstraße 50, A-4600 Wels,
Austria

SZÍVBŐL GRATULÁLUNK A WORKERS BEST ÜTVEFÚRÓGÉPÉNEK MEGVÁSÁRLÁSÁHOZ

Kérjük, használat előtt olvassa el az alábbi használati utasításokat. Kérjük, tartsa be a használati utasítás biztonsági előírásait.

TERMÉKLEÍRÁS (1. kép)

1. Gyorsbefogó fúrótokmány
2. Fúrás / ütvefúrás átkapcsolója
3. Mélységhatároló
4. Kiegészítő kézifogantyú
5. Jobb- vagy baloldali forgásirány átkapcsolója
6. Ki/Be kapcsoló
7. Beállítókerék a fordulatszám szabályozáshoz
8. Rögzítógomb
9. Hálózati kábel



Műszaki adatok:

Névleges teljesítmény 1010 WATT

Maximális fúróátmérő

acélban 13 mm

betonban 16 mm

fában 35 mm

Fordulatszám 0-2800 ford/perc

Gyorsbefogó fúrótokmány 13 mm

Hangnyomásszint LpA 93,7 dB(A)

Hangteljesítményszint LwA 104,7 dB(A)

Rezgés kibocsátási érték:

Ütvefúrás $a_h = 5,29 \text{ m/s}^2$

Határozatlanság $K = 1,5 \text{ m/s}^2$

Fúrás $a_h = 3,09 \text{ m/s}^2$

Határozatlanság $K = 1,5 \text{ m/s}^2$

Névleges feszültség / frekvencia 230 V ~ 50 Hz

II-es védelmi osztály

Viseljen fülvédőt, védő szemüveget,

porvédőt és kesztyűt!

Ne használja esőben, óvja a nedvességtől!

Ne tartózkodjanak a közelben más

személyek!

Olvassa el a kezelési utasítást!

AHS GmbH, Uhlandstraße 50, A-4600 Wels

Rendeltetés szerinti használat

A fúrógép a megfelelő fúrószerszámok használatával fa, acél és kőzet anyagokba történő lyukfúrásra alkalmas.

Csak rendeltetés szerűen használja ezt a gépet! Minden ezen túlmenő további használat rendeltetés szerűen kívüli. Mindennemű ebből eredő sérülésért vagy kárért nem a gyártó, hanem a felhasználó felelős.

Készülékeink használata nem minősül rendeltetés szerűnek vállalkozásban, üzemekben vagy iparvállalatoknál sem. Amennyiben a jelen készüléket vállalkozásban, üzemekben vagy iparvállalatoknál használnák, a garancia nem vonatkozik rá.



A készülékek használata során be kell tartani néhány biztonsági intézkedést a sérülések és károk megakadályozása érdekében. Ezért olvassa el figyelmesen a kezelési útmutatót és a biztonsági utasításokat. Őrizze meg jól, hogy az információk mindig rendelkezésére álljanak. Amennyiben a készüléket más személynek továbbadja, adja át a készülékkel a kezelési útmutatót és a biztonsági utasításokat is. Nem vállalunk felelősséget azokért a balesetekért vagy károkért, amelyek az útmutató és a biztonsági utasítások figyelmen kívül hagyásából keletkeznek.

Általános biztonsági utasítások elektromos szerszámokhoz

FIGYELMEZTETÉS! Olvasson el minden biztonsági figyelmeztetést, utasítást, illusztrációs anyagot és műszaki dokumentumot, amellyel ezt az elektromos szerszámot ellátták. A következő utasítások és tanácsok be nem tartása áramütést, tüzet és/vagy súlyos sérülést okozhat.

Jövőbeni felhasználásra őrizze meg az összes biztonsági utasítást és útmutatót!

A biztonsági utasításokban használt „elektromos készülék” kifejezés hálózati táplálású (hálózati kábellel ellátott) elektromos készülékekre és akkutáplálású elektromos készülékekre (kábel nélkül) utal.

1. Munkahelyi biztonság

- Tartsa tisztán és jól megvilágítva a munkaterületet.** A rendetlenség vagy a megvilágítatlan munkaterületek balesetekhez vezethetnek.
- Az elektromos készüléket ne alkalmazza robbanásveszélyes környezetben, ahol gyúlékony folyadékok, gázok vagy porok találhatók.** A elektromos készülékek szikrát okozhatnak, amelyek a port vagy a párát meggyújthatják.
- Gyerekeket és más személyeket az elektromos készülék használata alatt tartsanak távol.** Szórakozottság esetén elvesztheti a készülék fölötti uralmat.

2. Elektromos biztonság

- Az elektromos készülék csatlakozó dugója jól illeszkedjen a dugaszoló aljzatba. A dugaszt soha sem szabad módosítani. Védőföldeléssel rendelkező**

elektromos készülékhez ne használjon adapterdugót. A nem módosított csatlakozó dugó és a jól illeszkedő aljzat csökkenti az áramütés veszélyét. **A készüléket tartsa távol esőtől vagy nedvességtől.** A víz behatolása a villamos készülékbe növeli az áramütés kockázatát.

- b. **Ne érintsen leföldelt felületeket, mint csövek, fűtőtestek, kályhák és hűtőszekrények.** Ha a test földelve van, az áramütés veszélye megnövekedik.
- c. **A készüléket tartsa távol esőtől vagy nedvességtől.** A víz behatolása a villamos készülékbe növeli az áramütés kockázatát.
- d. **A csatlakozóvezetéket ne használja eredeti rendeltetése helyett az elektromos készülék hordozására, felakasztására, és ne húzza ki a kábelnél fogva a dugót az aljzataból. Tartsa távol a csatlakozóvezetéket hőtől, olajtól, éles tárgyaktól vagy mozgó alkatrészekről.** A megrongálódott vagy összekuszálódott csatlakozóvezetékek növelik az áramütés kockázatát.
- e. **Ha az elektromos készüléket a szabadban használja, csak a szabadban történő munkavégzésre alkalmas hosszabbító vezeték alkalmazzon.** Olyan hosszabbító vezeték alkalmazása, amely szabadban is használható, csökkenti az áramütés veszélyét.
- f. **Ha elkerülhetetlen az elektromos szerszám nedves környezetben történő üzemeltetése, használjon hibaáram-védőkapcsolót.** A hibaáram-védőkapcsoló alkalmazása csökkenti az áramütés veszélyét.

3. Személyek biztonsága

- a. **Legyen figyelmes, vigyázzon mit tesz és használja ésszel az elektromos készüléket. Ne használjon elektromos készüléket, ha fáradt vagy drog, alkohol vagy gyógyszer hatása alatt van.** Egy pillanatnyi figyelmetlenség a készülék használata közben komoly sérülésekhez vezethet.
- b. **Viseljen személyes védőfelszerelést, és mindig viseljen védőszemüveget.** Személyes védőfelszerelés: maszk, csúszásálló cipő, védősisak vagy fülvédő az elektromos készülék típusa és alkalmazásától függően csökkenti a sérülés esélyét.
- c. **Kerülje a felügyelet nélküli üzembe helyezést. Győződjön meg róla, hogy az elektromos készülék ki van kapcsolva, mielőtt csatlakoztatná azt az áramellátáshoz és/vagy az akkumulátorhoz, illetve mielőtt felemelné, vagy szállítaná azt.** Ha az ujjá az elektromos készülék hordozása közben a kapcsolón van, vagy ha a készüléket bekapcsolva csatlakoztatja az elektromos hálózathoz, az balesethez vezethet.
- d. **A csavar kulcsot, csavarhúzó távolítsa el, mielőtt az elektromos készüléket bekapcsolja.** Ha egy szerszám vagy csavarhúzó az elektromos szerszám forgó részébe kerül, az sérülésekhez vezethet.
- e. **Kerülje a természetellenes testtartást! Találjon magának egy stabil helyzetet, és őrizze meg mindig az egyensúlyát.** Így az elektromos szerszámot váratlan helyzetekben könnyebben tudja ellenőrizni.
- f. **Viseljen megfelelő ruházatot. Ne viseljen bő ruhát vagy ékszert. Tartsa haját és ruháját a mozgó részekről távol.** A mozgó alkatrészek a laza ruhát, ékszert vagy

hosszú hajat elkaphatják.

- g. **Ha porelszívó vagy porfelfogó berendezést lehet felszerelni, akkor ezeket csatlakoztatni és használni kell.** A porelszívó használata csökkenti a por által okozott veszélyeket.
- h. **Ne menjen bele helytelen biztonsági dolgokba és ne szegje meg az elektromos szerszám biztonsági szabályait még akkor sem, ha már sokadszorra használja az elektromos szerszámot.** A figyelmetlen cselekedetek a másodperc töredéke alatt vezethetnek súlyos sérülésekhez.

4. Az elektromos szerszám alkalmazása és kezelése

- a. **Ne terhelje túl az elektromos szerszámot. Munkájához az arra alkalmas elektromos készüléket használja.** A megfelelő elektromos készülékkel jobban és biztonságosabban tud dolgozni.
- b. **Ne használjon olyan elektromos készüléket, amelynek a kapcsolója nem működik.** A meghibásodott kapcsolójú elektromos készülék veszélyes, meg kell javíttatni.
- c. **Húzza ki a dugaszt a konnektorból és/vagy távolítsa el a levehető akkumulátort, mielőtt a készülék beállítását elvégzi, a tartozékokat kicseréli, vagy a készüléket elteszi.** Ezek a megfontolt lépések megakadályozzák a készülék nem szándékos beindulását.
- d. **Tárolja a nem használt elektromos készülékeket gyerekektől távol. Ne engedje, hogy a készüléket olyan személyek használják, akik nem értenek hozzá, és az utasításokat nem olvasták el.** Az elektromos készülékek veszélyesebbek, ha tapasztalat nélküli személyek használják.
- e. **Az elektromos és használt szerszámokat gondosan ápolja. Ellenőrizze, hogy a készülék mozgó alkatrészei hibátlanul működnek és nem szorulnak, hogy az alkatrészek nem törtek el, nem károsodtak, és az elektromos készülék működését nem akadályozzák. A megrongálódott alkatrészeket az elektromos a készülék használata előtt javíttassa meg.** Az elektromos készülék helytelen karbantartása sok balesetet okoz.
- f. **Tartsa a vágószerszámot élesen és tisztán.** A gondosan ápolott vágószerszámok éles vágóélei kevésbé ékelődnek be, és könnyebben kezelhetők.
- g. **A jelen útmutató szerint használja az elektromos készüléket, alkalmazott szerszámot, a tartozékokat, a betétszerszámokat, stb. Tartsa figyelemben a munkaviszonyokat és az elvégzendő műveletet.** Az elektromos készülékek az előírttól eltérő alkalmazása veszélyes helyzetekhez vezethet.
- h. **A fogantyúkat és fogófelületeket tartsa szárazon, tisztán, olajtól és zsírtól mentesen.** A csúszós fogantyúk és felületek nem teszik lehetővé a biztonságos használatot, és az elektromos szerszámokat váratlan helyzetekben nem lehet ellenőrzés alatt tartani.

5. Szerviz

- a. **A villamos szerszámot csak szakemberrel és csak eredeti alkatrészekkel javíttassa.** Így az elektromos készülék megbízhatósága megmarad.

6. Biztonsági utasítások fúrógépekhez

6.1 Biztonsági tudnivalók minden munkához

- a. **Viseljen fülvédőt ütvefúró használata esetén.** A zajhatás halláskárosodást okozhat.
- b. **Használja a kiegészítő fogantyú(ka)t.** Ha a gép feletti hatalmat elveszti az balesetet okozhat.
- c. **Használat előtt jól támassza meg az elektromos szerszámot.** Ez az elektromos szerszám magas forgatónyomatékkal dolgozik. Ha az elektromos szerszámot használat közben nem támasztja meg biztonságosan, elveszítheti az uralmát felette és ez sérülésekhez vezethet.
- d. **Ha olyan munkát végez, amelyknél a betétszerszám rejtett elektromos vezetékekkel vagy a hálózati kábellel találkozhat, akkor csak a szigetelt felületű fogantyúknál fogva tartsa az elektromos készüléket.** A feszültség alatt lévő vezetékkel történő érintkezés a készülék fém alkatrészeit is feszültség alá helyezheti, és áramütéshez vezethet.

6.2 Biztonsági utasítások hosszú fúró használata esetén

- a. **Semmiképpen ne dolgozzon magasabb fordulatszámmal, mint amennyi a fúró maximálisan megengedett fordulatszáma.** Magasabb fordulatszám esetén a fúró enyhén meggörbülhet, ha munkadarabbal nem érintkezik és szabadon foroghat, ami sérülésekhez vezethet.
- b. **A fúrást mindig alacsony fordulatszámmal kezdje, és a fúró mindig érintkezzen a munkadarabbal.** Magasabb fordulatszám esetén a fúró enyhén meggörbülhet, ha munkadarabbal nem érintkezik és szabadon foroghat, ami sérülésekhez vezethet.
- c. **Ne gyakoroljon túlzott nyomást a fúróra és enyhe nyomást is csak hosszanti irányba.** A fúró elgörbülhet és ezáltal eltörhet, vagy elveszítheti az uralmát felette és ez sérülésekhez vezethet.



Összeszerelés

Vegye ki az elektromos szerszámot a csomagolásból. Összeszerelés előtt **ne** dugja be a hálózati csatlakozódugót.

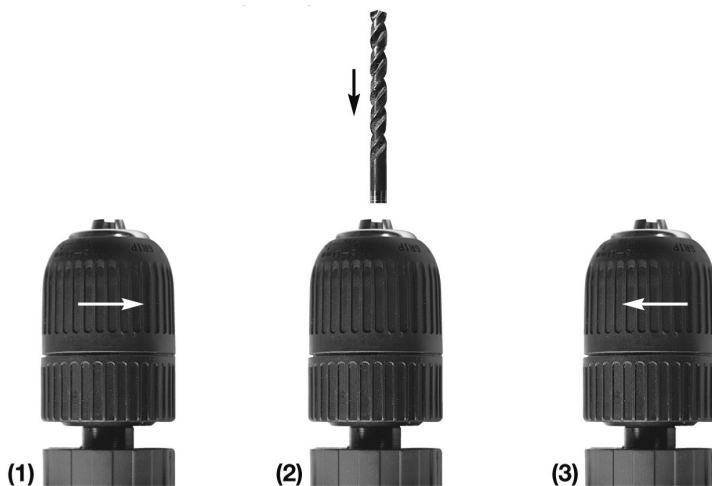
Betétszerszám / Fúró (2. kép)



01. A nyíl irányába jobbra forgatva nyissa ki kézzel a gyorsbefogó fúrótokmányt **2. kép (1)**
02. Illessze a betétszerszámot a gyorsbefogó fúrótokmányba **2. kép (2)**
03. A nyíl irányába balra forgatva zárja be kézzel a gyorsbefogó fúrótokmányt **2. kép (3)**
04. Kizárólag megfelelő típusú betétszerszámot / fúrót használjon

Beton/falazat	Keményfém	
Fém	HSS	
Fa	HSS	

Fúrás fémben

- Rögzítse a munkadarabot.
- Fémnél alkalmazza a „fúrás” üzemmódot.
- A munkadarabnak jól fel kell feküdnie a munkapadon.
- Pontozóval jelölje meg a kifúrandó helyet.
- A fémben történő fúráshoz használjon acélfúrót. Mindig gondoskodjon az olajjal történő kielégítő hűtésről.
- A nagyobb furatokat egy kisebb fúróval fúrja elő.

Fúrás fában

- Rögzítse a munkadarabot.
- Fánál alkalmazza a „fúrás” üzemmódot.
- Pontozóval vagy szeggel jelölje meg a kifúrandó helyet.

Fúrás műanyagban

- Rögzítse a munkadarabot.
- Műanyagnál alkalmazza a „fúrás” üzemmódot.
- A műanyagban történő fúráshoz használjon acélfúrót.
- Pontozóval vagy szeggel jelölje meg a kifúrandó helyet.

Fúrás betonban vagy falazatban / cserépáruban

- Rögzítse a munkadarabot.
- Betonnál vagy falazatnál / cserépárúnál alkalmazza az „ütvefúrás” üzemmódot.
- Kőhöz / betonhoz / falazathoz használjon keményfémlapkás fúrót.

A kiegészítő kézfogantyú / mélységátároló felszerelése

1. Lazítsa meg a kiegészítő kézfogantyú alsó csavarját.
2. A gyorsbefogó fúrotokmányon át csúsztassa rá a kiegészítő kézfogantyút az e célra kialakított rögzítő-kengyelre (lásd 1. kép).
3. Ezt követően újra szorítsa meg az alsó csavart.

A mélységátároló felszerelése

- 1) Lazítsa meg a kiegészítő kézfogantyú felső csavarját.
- 2) Illessze be a mélységátárolót.
- 3) Állítsa be a kívánt távolságot.
- 4) Ezt követően újra szorítsa meg a kiegészítő kézfogantyú felső csavarját.

Környezeti feltételek

Az elektromos eszköz 230 V váltófeszültségre és 50 Hz hálózati frekvenciára van méretezve. Kérjük, ellenőrizze, hogy a hosszabbító kábel nem sérült-e és megfelelően van-e csatlakoztatva a hálózati dugaszoló aljzathoz és a villamos szerszám hálózati csatlakozó kábeléhez. A megfelelő hosszabbító kábel kiválasztásához kérje szakember segítségét.



Üzemeltetés

Munkavégzés közben mindig viseljen védőszemüveget, fülvédőt, védőkesztyűt és erős anyagú munkaruhát!

Átkapcsoló: fúrás / ütvefúrás (1. kép, 2. sz.)

A fúrás / ütvefúrás átkapcsoló (1. kép, 2. sz.) segítségével fúrás és ütvefúrás üzemmódokba állíthatja az elektromos szerszámot.

FIGYELEM! Az elektromos szerszámnak teljesen álló helyzetben kell lennie. Csak ezt követően működtetheti az átkapcsolót!

- Ha az átkapcsoló ütfefúrás helyzetben áll, (() akkor használhatja pl. az elektromos szerszámot egy könnyűbeton-falban történő ütfefúráshoz.
- Ha az átkapcsoló fúrás helyzetben áll, (() akkor az elektromos szerszámot normál fúrógépként használhatja.

Fordulatszámbeállítás (1. kép, 7. sz.)

- A beállítókerék (1. kép, 7. sz.) segítségével beállíthatja a maximális fordulatszámot. „+” irányban a fordulatszám emelkedik. „-” irányban a fordulatszám csökken.
- Minél erősebben nyomja a Be/Ki kapcsolót (1. kép, 6. sz.), annál magasabb az elektromos szerszám fordulatszáma. Ha csökkenti a kapcsolóra kifejtett nyomást, újra csökken a fordulatszám.

Rögzítőgomb (1. kép, 8. sz.)

A beállítókerék (1. kép, 7. sz.) forgatásával állítsa be a kívánt fordulatszámot. Nyomja meg a Be/Ki kapcsolót (1. kép, 6. sz.), majd a rögzítőgombot (1. kép, 8. sz.) is. Engedje ki először a Be/Ki kapcsolót (1. kép, 6. sz.), majd a rögzítőgombot (1. kép, 8. sz.) is. Ezzel üzemelés közben állandó szinten tartja a fordulatszámot. A reteszelés oldásához nyomja meg, majd ismét engedje ki a Be/Ki kapcsolót (1. kép, 6. szám).

Jobb / bal forgásirány átkapcsoló (1. kép, 5. sz.)

A forgásirányt az átkapcsoló (1. kép, 5. sz.) segítségével beállíthatja jobb-, illetve bal irányúra.

FIGYELEM! Az elektromos szerszámnak teljesen álló helyzetben kell lennie. Csak ezt követően választhatja ki a forgásirányt, máskülönben másodlagos károsodások léphetnek fel.

Üzemzavarok

Arra az esetre, ha a gép nem működik megfelelően, közöljük ennek néhány lehetséges okát és megoldását:

1. Átlagosnál nagyobb szikrázás

Többnyire azt jelenti, hogy a motor piszkos vagy hogy a szénkefék elhasználódtak.

- Vigye a gépét javításra szakemberhez.

2. A gép túlhevülése

Eldugultak a szellőzőrések

- Egy kendővel tisztítsa meg a szellőzőnyílásokat.

A gépet túlságosan nagy megterhelés éri

- Rendeltetésszerű célokra használja a gépet.
- Időben cserélje ki a kopott fűrókat.

A motor elromlott

- Vigye a gépet javításra szakemberhez.



Speciális biztonsági előírások

1. Ha elakad, azonnal kapcsolja ki a gépet.
2. Hasonlítsa össze a tartozékok maximális fordulatszámát az ütfűrógép fordulatszámával.



Tönkrement elektromos berendezések, szerszámok és a környezetvédelem

Amennyiben az Ön elektromos berendezése vagy szerszáma egy napon az intenzív használat miatt cserére szorul, vagy rá nincs többé szükség, kérjük, gondoljon a környezetvédelemre. Az elektromos készülékeknek és szerszámoknak nincs helye a háztartási szemétben, ehelyett környezetbarát módon hasznosíthatók.

Fontos tudnivalók



Veszélyes hulladéknak nincs helye a háztartási szemétben



Ne érje víz – életveszély



Ne dobja tűzbe



Környezeti hőmérséklet maximum 50 °C



Zöld Pont

GARANCIA

A garanciával kapcsolatos szolgáltatásokra abban országban érvényes mindenkori törvény szerinti garanciára és szavatosságra vonatkozó rendelkezések vonatkoznak, amelyben a termék értékesítésre került.

Az értékesített termékek nem szakszerű használatából eredő károkra és hibákra a garancia nem vonatkozik.

Probléma vagy hiányosság esetén először lépjenek kapcsolatba az Önhöz legközelebb lévő Gardens Best márkakereskedővel. A márkakereskedő legtöbbször képes azonnal megszüntetni a problémát vagy hiányosságot.

A következőkre nem vonatkoznak a garanciális szolgáltatások:

- ▶ Akkumulátorok
- ▶ Valamennyi tartozék (mint pl. töltőkészülék, stb.)
- ▶ Kopó alkatrészek (pl. szénkefék, kapcsolók, kábelek, tömítések stb.)
- ▶ Nem megfelelő vagy nem szakszerű használat
- ▶ A tulajdonos vagy egy harmadik személy általi hibás üzembe helyezés
- ▶ Alkatrészek javítása vagy cseréje
- ▶ Olyan hiányosságok, amelyek a nem szakszerű használatra, normál kopásra vagy a karbantartás és ápolás hiányosságaira vezethetők vissza.
- ▶ Olyan termékek, amelyeket üzleti, szakmai célból vagy kölcsönzésre használnak.
- ▶ Olyan károk, amelyek a kezelési utasítás figyelmen kívül hagyása következtében keletkeznek.

SZAVATOSSÁGI IGÉNYÉT ELISMERJÜK, HA:

- ▶ Pénztári blokk formájában bemutatja a vásárlási bizonylatot (a vásárlás időpontjával)
- ▶ A garancialevél teljesen ki van töltve
- ▶ A készüléket harmadik személy nem javította és/vagy nem cserélte ki annak alkatrészeit
- ▶ A készüléket nem használták szakszerűtlenül
- ▶ Nem forog fenn vis major esete
- ▶ Benyújtják a meghibásodás leírását

A garanciális rendelkezések szállítási és értékesítési feltételeinkkel együtt érvényesek.



EU megfeleléségi nyilatkozat

Gyártó / Meghatalmazó:

AHS GmbH
Uhlandstraße 50
A-4600 Wels
Austria

Termék:

WB 1010 SB III
Workers Best Ütvefűrőgép

Ezennel kizárólagos felelősséggel kijelentjük, hogy a fent leírt gép tervezésében és felépítésében, valamint az általunk forgalomba hozott kivitelben megfelel az alábbiakban felsorolt irányelvek követelményeinek a következő szabványok figyelembe vétele mellett.

A készülék velünk nem egyeztetett megváltoztatása esetén nyilatkozatunk érvényét veszíti. A műszaki dokumentumok az aláírónál megvásárolhatók.

Irányelvek:

- 2011/65/EG
- 2014/30/EU
- 2006/42/EU

Szabványok:

- EN 62841-1:2015
- EN 62841-2-1:2018
- EN 55014-1:2017
- EN 55014-2:2015
- EN 61000-3-2:2014
- EN 61000-3-3:2013

Wels, 01. 01. 2020

Klaus Estfeller, CEO
AHS GmbH, Uhlandstraße 50, A-4600 Wels,
Austria

HR

BIH

ČESTITAMO NA KUPOVINI WORKERS BEST UDARNE BUŠILICE

Molimo prije uporabe pročitajte slijedeće korisničke naputke. Molimo obratite pozornost na sigurnosne naputke u ovim korisničkim naputcima.

OPIS PROIZVODA (Slika 1)

1. Brzozatezna glava
2. Sklopka za bušenje / udarno bušenje
3. Graničnik dubine
4. Dodatna ručna drška
5. Sklopka za desnu ili lijevu stranu
6. U/IZ sklopka
7. Kotačić za podešavanje broja okretaja
8. Gumb za stalni pogon
9. Mrežni kabel



Tehnički podaci:

Nominalna snaga 1010 WATT

Maksimalni promjer bušenja

čelik 13 mm

beton 16 mm

drvo 35 mm

Broj okretaja 0-2800 o/min

Brzozatezna glava 13 mm

Razina zvučnog pritiska LpA 93,7 dB(A)

Razina zvučne snage LwA 104,7 dB(A)

Emisiona vrijednost vibracija:

Udarno bušenje $a_h = 5,29 \text{ m/s}^2$

Nesigurnost K = 1,5 m/s^2

Bušenje $a_h = 3,09 \text{ m/s}^2$

Nesigurnost K = 1,5 m/s^2

Nominalni napon / frekvencija 230 VOLT ~ 50 Hz

Zaštitni razred II

Nositi zaštitu za uši, zaštitne naočale,

zaštitu protiv prašine i rukavice

Ne rabiti na kiši, štiti od vlage

Udaljite druge osobe

Naputak za uporabu pročitati

AHS GmbH, Uhlandstraße 50, A-4600 Wels

Propisna uporaba

Bušilica je dizajnirana za bušenje rupa u drvetu, čeliku i kamenu koristeći odgovarajući alat za bušenje.

Rabite ovaj stroj samo za njegovu namjenu! Svako korištenje van toga se smatra nepropisnim. Za ozljede bilo koje vrste ili štete, koje iz toga proizlaze, odgovara korisnik a ne proizvođač.

Prema propisima, naši uređaji nisu konstruirani za uporabu u zanatstvu, obrtništvu ili u industriji. Ako bi se ovaj uređaj koristio u sklopu zanatskog, obrtničkog ili industrijskog pogona, to je isključeno iz garancije.



Kod uporabe uređaja potrebno je pridržavanje sigurnosnih mjera, kako bi se spriječile ozljede i štete. Pročitajte pažljivo ove upute za uporabu/sigurnosne upute. Dobro ih sačuvajte, kako bi vam stajale na raspolaganju u svako vrijeme. Ukoliko trebate predati uređaj drugim osobama, isporučite i ove upute za uporabu/sigurnosne upute. Za štete i nezgode koja nastanu zbog nepridržavanja ovih uputa i sigurnosnih uputa, ne možemo preuzeti odgovornost.

Opći sigurnosni naputci za električne alate

UPOZORENJE! Pročitajte sve sigurnosne naputke, uputstva, slikovne prikaze i tehničke podatke koji su isporučeni s ovim električnim alatom. Nepoštovanje navedenih uputa može prouzročiti strujni udar, požar i/ili teške ozljede.

Sačuvajte sve sigurnosne naputke i upute za kasnije.

Pojam „električni alat“ koji se koristi u sigurnosnim uputama odnosi se na električne alate s mrežnim napajanjem (s mrežnim kabelom) i na električne alate na bateriju (bez mrežnog kabela).

1. Sigurnost na radnom mjestu

- Održavajte Vaše radno mjesto čistim i dobro osvijetljenim.** Nered ili neosvijetljeno radno mjesto može dovesti do nesreća.
- Ne radite s električnim alatom u okruženju u kojem postoji opasnost od eksplozija, u kojem se nalaze zapaljive tekućine, plinovi ili prašina.** Električni alati proizvode iskre, koje mogu zapaliti prašinu ili pare.
- Djecu i druge osobe držite podalje tijekom korištenja električnog alata.** Kod otklona, možete izgubiti nadzor nad uređajem.

2. Električka sigurnost

- Priključni utikač uređaja mora odgovarati utičnici. Utikač se ne smije ni na koji način mijenjati. Ne rabite adapterski utikač s uzemljenim električnim alatima.** Nepromijenjeni utikači i utičnice smanjuju rizik od električnog udara.

- b. **Izbjegavajte dodir sa uzemljenim površinama, poput cijevi, grijanja, štednjaka i frižidera.** Postoji povećan rizik od električnog udara, ako je Vaše tijelo uzemljeno.
- c. **Uređaj držite podalje od kiše ili vlage.** Prodiranje vode u električni uređaj povećava rizik od električnog udara.
- d. **Električni kabel ne smije se upotrebljavati za nošenje ili vješanje električnog alata ili za odspajanje utikača iz utičnice. Priključni kabel držite podalje od topline, ulja, oštih rubova ili pokretnih dijelova.** Oštećeni ili upleteni priključci povećavaju rizik od strujnog udara.
- e. **Kada električni alat koristite na otvorenom, upotrebljavajte samo odgovarajuće produžne kabele za otvoreni prostor.** Uporaba odgovarajućih produžnih kabela za otvoreni prostor smanjuje rizik od strujnog udara.
- f. **Kada se rad električnog alata u vlažnom području ne može izbjeći, upotrijebite FI-prekidač.** Uporaba zaštitnog strujnog prekidača smanjuje rizik od električnog udara.

3. Sigurnost lica

- a. **Budite pažljivi, pazite što radite i usredotočite se na rad sa električnim alatom. Ne rabite električni alat, ako ste umorni ili pod utjecajem droga, alkohola ili lijekova.** Jedan trenutak nepažnje kod upotrebe uređaja može dovesti do ozbiljnih ozljeda.
- b. **Nosite osobnu zaštitnu opremu i uvijek zaštitne naočale.** Nošenje osobne zaštitne opreme, kao maske za zaštitu od prašine, neklizajuće sigurnosne obuće, zaštitnih šljemova ili zaštite za uši, ovisno od načina i upotrebe električnog alata, smanjuje rizik od ozljeda.
- c. **Izbjegavajte slučajno uključivanje. Uvjerite se da je električni alat isključen, prije no što ga priključite na struju i/ili bateriju, prije nego što ga uzmete ili nosite.** Držanje prsta na prekidaču prilikom nošenja električnog alata ili prilikom uključivanja u struju može uzrokovati nesreću.
- d. **Uklonite uređaj za namještanje ili vijčani ključ, prije nego uključite električni alat.** Alat ili ključ koji se nalaze u rotirajućem dijelu električnog alata, mogu prouzročiti ozljedu.
- e. **Spriječite nenormalne položaje tijela. Pazite na ispravan i siguran položaj tijela i u svakom času održavajte ravnotežu.** Tako ćete u neočekivanim situacijama bolje nadzirati električni uređaj.
- f. **Nosite primjerenu odjeću. Ne nosite široku odjeću ili nakit. Kosu i odjeću držite podalje od pokretnih dijelova.** Pokretni dijelovi, naime, mogu zahvatiti opuštenu odjeću, nakit ili dugu kosu.
- g. **Ako je moguće postavljanje elemenata za usisavanje prašine i prihvat sitnih dijelova, oni se moraju priključiti i upotrebljavati na pravilan način.** Primjena usisnog uređaja smanjuje opasnosti od prašine.
- h. **Nemojte se uljuljati u lažnu sigurnost i zanemariti sigurnosna pravila za električne alate, iako ste nakon višestruke uporabe dobro upoznati s radom električnog alata.** Nepažljivo postupanje može u djeliću sekunde dovesti do teških ozljeda.

4. Upotreba i rukovanje električnim alatima

- a. **Nemojte preopterećivati električni alat. Upotrebljavajte odgovarajući električni alat za rad.** S odgovarajućim električnim alatom radite bolje i sigurnije u navedenom radnom području.
- b. **Ne koristite električni uređaj čiji je prekidač pokvaren.** Električni alat koji se više ne može uključiti ili isključiti je opasan i mora se popravljati.
- c. **Prije bilo kakvih podešavanja na uređaju, izmjene dijelova umetnutog alata ili odlaganja električnog alata, odspojite utikač iz utičnice i/ili uklonite odstranjivu bateriju.** Ova mjera opreza sprječava iznenadno pokretanje uređaja.
- d. **Električne alate koji nisu u upotrebi, spremite van dosega djece. Nemojte dopustiti uporabu uređaja osobama koje s njime nisu upoznate te nisu pročitale ove upute.** Električni su alati opasni, ako ih koriste neiskusna lica.
- e. **Pažljivo održavajte električne alate i umetnute alate. Provjeravajte da li dijelovi električnog alata funkcioniraju besprijekorno i da se ne stežu ili da su dijelovi slomljeni ili tako oštećeni da narušavaju funkciju električnog alata. Prije uporabe električnog uređaja popravite oštećene dijelove.** Mnoge su nesreće nastale lošim održavanjem električnog alata.
- f. **Alat za rezanje održavajte oštrim i čistim.** Pažljivo čuvani alati za rezanje sa oštrim rubovima za rezanje manje se zapetljavaju i mogu se lakše voditi.
- g. **Upotrebljavajte električni alat, umetnuti alat i ostalo u skladu s ovim uputama. Pritom imajte na umu radne uvjete, kao i djelatnost koja se izvodi.** Upotreba električnog alata u druge svrhe od onih predviđenih, može dovesti do opisanih situacija.
- h. **Održavajte ručke i površine za držanje suhim, čistim i bez ulja i masti.** Klizave drške ili površine koje držite ne omogućavaju sigurno rukovanje i kontrolu električnog alata u nepredviđenim situacijama.

5. Servis

- a. **Neka Vaš električni alat popravljaju samo stručne osobe i samo s izvornim zamjenskim dijelovima.** Tako se pazi da sigurnost električnog alata ostaje prisutna.

6. Sigurnosni naputci za škare za travu

6.1 Sigurnosne upute za sve pile

- a. **Tijekom udarnog bušenja koristite zaštitu za uši.** Utjecaj buke može izazvati gubitak sluha.
- b. **Koristite dodatnu(e) dršku(e).** Gubitak kontrole može dovesti do ozljeda.
- c. **Prije upotrebe pronađite dobar oslonac za električni alat.** Ovaj električni alat proizvodi visoki okretni moment. Ako električni alat tijekom rada nije dobro oslonjen, može doći do gubitka kontrole i ozljeda.
- d. **Držite alat na izoliranim rukohvatima dok izvodite radove, tijekom kojih alat može pogoditi skrivene strujne kabele ili vlastiti priključni kabel.** Kontakt s vodom pod naponom može također staviti metalne dijelove uređaja pod napon i uzrokovati strujni udar.

6.2 Sigurnosne upute za korištenje dugih bušilica

- a. **Niti u kojem slučaju nemojte raditi s većim brojem okretaja nego što je maksimalno dopušteno za tu bušilicu.** U slučaju da se koristi veći broj okretaja, bušilica se lako može saviti, ako se okreće bez dodira s dijelom koji se obrađuje, i uzrokovati ozljede.
- b. **Postupak bušenja uvijek započnite s malim brojem okretaja i dok je bušilica u dodiru s dijelom koji se obrađuje.** U slučaju da se koristi veći broj okretaja, bušilica se lako može saviti, ako se okreće bez dodira s dijelom koji se obrađuje, i uzrokovati ozljede.
- c. **Nemojte vršiti pretjerani pritisak i to samo u smjeru po dužini u odnosu na bušilicu.** Bušilice se mogu saviti i slomiti i time dovesti do gubitka kontrole i ozljeda.



Montaža

Izvadite električni uređaj iz pakiranja. Uređaj **ne** priključujte na strujnu mrežu prije montaže.

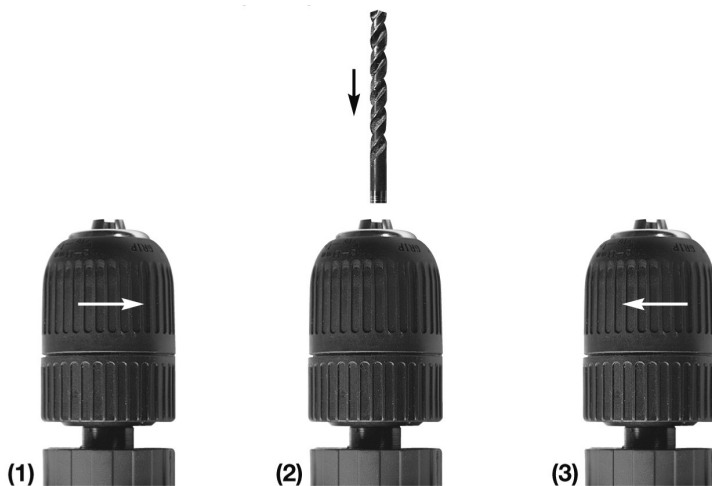
Alat / Svrđlo (Slika 2)



01. Rukom otvorite brzozateznu glavu okretanjem desno u smjeru strijelice **Slika 2 (1)**
02. Alat stavite u brzozateznu glavu **Slika 2 (2)**
03. Rukom zatvorite brzozateznu glavu okretanjem lijevo u smjeru strijelice **Slika 2 (3)**
04. Rabite alat / svrđlo ispravnog tipa

Beton / zidovi	Tvrđi metal	
Metal	HSS	
Drvo	HSS	

Bušenje metala

- Pričvrstite radni komad.
- Kod metala radite u pogonu »bušenje«.
- Radni komad mora dobro stojati na radnom stolu.
- Označite mjesto, na kojem se treba bušiti, s jednim zrnom.
- Za bušenje metala rabite svrđlo od čelika. Uvijek osigurajte dovoljno hlađenje s uljem.
- Kod velikih rupa počnite s manjim svrđlom.

Bušenje drveta

- Pričvrstite radni komad.
- Kod drveta radite u pogonu »bušenje«.
- Označite mjesto, na kojem se treba bušiti, s jednim zrnom ili čavlom.

Bušenje vještačkog materijala

- Pričvrstite radni komad.
- Kod metala radite u pogonu »bušenje«.
- Za bušenje vještačkog materijala rabite svrdlo od čelika.
- Označite mjesto, na kojem se treba bušiti, s jednim zrnom ili čavlom.

Bušenje betona ili zida / keramike

- Pričvrstite radni komad.
- Kod betona ili zida / keramike rabite pogon »udarno bušenje«.
- Za kamen / beton / zidove rabite svrdlo presvučeno tvrdim metalom.

Montaža dodatne ručne drške / graničnika dubine

1. Odvijte donji vijak dodatne ručne drške.
2. Povucite dodatnu ručnu dršku preko brzozatezne glave na za to predviđeno zatezno grlo (vidi sliku 1).
3. Zatim ponovno čvrsto zategnite donji vijak.

Montaža graničnika dubine

- 1) Odvijte gornji vijak dodatne ručne drške.
- 2) Postavite graničnik dubine.
- 3) Podesite željeni razmak.
- 4) Zatim ponovno čvrsto zategnite gornji vijak dodatne ručne drške.

Uvjeti okružja

Električni alat je napravljen za 230 volti izmjeničnog napona pri 50 Hz mrežne frekvencije. Provjerite da li je produžni kabel neoštećen i da li je sve ispravno priključeno sa utičnicom strujne mreže i mrežnim utikačem električnog alata. O izboru ispravnog produžnog kabela obavijestite vas vaš stručni savjetnik.



Rad

Pri radu u pricipu nositi zaštitne naočale, štitnike za uši i čvrsto radno odijelo!

Sklopka: bušenje / udarno bušenje (slika 1, br. 2)

Sa sklopkom bušenje / udarno bušenje (slika, br. 2) električni alat može podesiti na pogon bušenje i udarno bušenje.

POZOR! Električni alat se mora potpuno umiriti. Tek sada možete koristiti sklopku!

- Ukoliko sklopka stoji na poziciji udarno bušenje () električni alat možete koristiti npr. za udarno bušenje u zidu od mekanog betona.
- Ukoliko sklopka stoji na poziciji bušenje () električni alat možete koristiti kao normalnu bušilicu.

Podešavanje broja okretaja (Slika 1, br. 7)

- S kotačem za postavljanje (Slika 1, br. 7) možete namjestiti maksimalni broj okretaja. U smjeru »+« broj okretaja se povećava. U smjeru »-« broj okretaja se smanjuje.
- Što jače pritisnete U/IZ-sklopku (Slika 1, br. 6), to je viši broj okretaja električnog alata. Ukoliko smanjite pritisak na sklopku, ponovno se smanjuje broj okretaja.

Gumb za stalni pogon (Slika 1, br. 8)

Podesite željeni broj okretaja okretanjem kotačića za podešavanje (Slika 1, br. 7). Pritisnite U/IZ-sklopku (Slika 1, br. 6) te gumb za stalni pogon (Slika 1, br. 8). Pustite prvo U/IZ-sklopku (Slika 1, br. 6) te zatim gumb za stalni pogon (Slika 1, br. 8). Tako držite broj okretaja konstantnim za vrijeme pogona. Za poništavanje blokade gumb za uključivanje / isključivanje (Slika 1, broj 6) pritisnuti i ponovo pustiti.

Sklopka za desnu / lijevu stranu (Slika 1, br. 5)

Smjer okretaja možete podesiti sa sklopkom (Slika 1, br. 5) na desno ili lijevo.

POZOR! Električni alat se mora potpuno umiriti. Tek sada možete izabrati smjer okretaja, jer u suprotnom mogu nastati štete.

Smetnje

U slučaju nefunkcioniranja stroja, upoznajemo vas s nekim mogućim uzrocima i rješenjima:

1. Ekstremno iskrenje

Ovo u većini slučajeva ukazuje na zaprljanje motora ili istrošenost ugljenih četkica.

- Stroj odnesite stručnoj osobi radi popravka.

2. Prekomjerno zagrijavanje stroja:

Otvori za provjetranje su zapušeni

- Otvore za provjetranje očistite krpom.

Stroj je prekomjerno opterećen

- Stroj koristite za ono za što je prikladan.
- Blagovremeno promijenite otupljelo svrdlo.

Motor je pokvaren

- Stroj odnesite stručnoj osobi radi popravka.



Posebni sigurnosni naputci

1. Smjesta isključite stroja kada je blokiran.
2. Usporedite maksimalni broj okretaja pribora s brojem okretaja udarne bušilice



Istrošeni električni uređaji, alati i zaštita okoliša

Ako Vaši električni uređaji i alati jednog dana postanu tako istrošeni da ih je potrebno zamijeniti ili Vam više nisu potrebni, imajte na umu zaštitu okoliša. Električni uređaji i alati ne spadaju u obično kućno smeće, nego ih se može ponovno iskoristiti na ekološki način.

Važni napuci



Posebni otpad, ne bacati u kućno smeće.



Okolna temperatura maksimalno 50 °C



Ne bacati u vodu - postoji opasnost po život



„Zelena točka“ (prijatelj okoliša)



Ne bacati u vatru

JAMSTVO

Jamstvo je osigurano u skladu s odgovarajućim nacionalnim zakonskim jamstvima/ odredbama o jamstvu u kojima je proizvod kupljen.

Ne može se jamčiti za štete ili nedostatke nastale zbog nepravilne uporabe prodanih proizvoda.

Ako nastupi problem ili nedostatak, obratite se uvijek najbližem ugovornom trgovcu. Vaš ugovorni trgovac većinom će problem ili pogrešku moći neposredno otkloniti.

Izuzeti iz jamstva su:

- ▶ Baterije
- ▶ Cjelokupan pribor (kao npr.: uređaji za punjenje i sl.)
- ▶ Istrošeni dijelovi (npr. grafitne četke, prekidači, kabele, brtve i sl.)
- ▶ Neodgovarajuća ili nepravilna upotreba
- ▶ Neispravno puštanje u pogon od vlasnika ili treće strane
- ▶ Popravak ili zamjena dijelova
- ▶ Nedostaci zbog nepravilne upotrebe, uobičajenog trošenja ili nedovoljnog održavanja i njege.
- ▶ Proizvodi koji se koriste za komercijalne, profesionalne ili najamne svrhe.
- ▶ Oštećenja koja su nastala nepridržavanjem uputa za uporabu.

Vaše pravo na jamstvo može biti priznato samo kada:

- ▶ možete predložiti potvrdu o kupnji (datum kupnje) u obliku blagajničkog bona
- ▶ je garantni list potpuno ispunjen
- ▶ na uređaju nisu izvršene popravke i/ili zamjene komponenti od strane trećih osoba
- ▶ uređaj nije korišten na nenamjenski način
- ▶ nije u pitanju viša sila
- ▶ postoji opis kvara

Jamstvene odredbe vrijede zajedno s našim uvjetima isporuke i prodaje.



EU Izjava o sukladnosti

Proizvođač / Ovlašteni zastupnik:

AHS GmbH
Uhlandstraße 50
A-4600 Wels
Austria

Proizvod:

WB 1010 SB III
Workers Best Udarna bušilica

Ovim putem izjavljujemo pod vlastitom odgovornošću da gore opisani uređaj zbog svog dizajna i konstrukcije, uzimajući u obzir dolje navedene norme, kao i u verzijama koje smo stavili na tržište, ispunjava sve zahtjeve dolje navedenih Direktiva.

U slučaju izmjene koja nije dogovorena s nama, ova izjava gubi valjanost. Tehnička dokumentacija se može dobiti kod potpisnika.

Direktive:

- 2011/65/EG
- 2014/30/EU
- 2006/42/EU

Norme:

- EN 62841-1:2015
- EN 62841-2-1:2018
- EN 55014-1:2017
- EN 55014-2:2015
- EN 61000-3-2:2014
- EN 61000-3-3:2013

Wels, 01. 01. 2020

Klaus Estfeller, CEO
AHS GmbH, Uhlandstraße 50, A-4600 Wels,
Austria

МК

ВИ ЧЕСТИТАМЕ ЗА КУПУВАЊЕТО НА УДАРНАТА ДУПЧАЛКА WORKERS BEST

Пред да почнете со употреба, прочитајте го упатството за употреба. Во упатството за употреба обрнете внимание на безбедносните упатства.

ОПИС НА ПРОИЗВОДОТ (Слика 1)

- 1 Брзостезна глава
- 2 Преклопка за дупчење / ударно дупчење
- 3 Додаток за длабинско дупчење
- 4 Дополнителен држач
- 5 Преклопка за ротирање надесно или налево
- 6 Прекинувач за вклучување / исклучување
- 7 Тркало за регулирање на бројот на вртежи
- 8 Копче за блокирање
- 9 Мрежен кабел





Технички податоци:

Номинална моќност 1010 WATT
Максимален дијаметар на дупчалката
Челик 13 mm
Бетон 16 mm
Дрво 35 mm
Број на вртежи 0-2800 врт/мин
13 mm брзостезна глава
Степен на бучавост LpA 93,7 dB(A)
Степен на јачина на бучавост LwA 104,7 dB(A)
A-4600 Wels
Вредност на емисија на вибрации:
Ударно дупчење $a_h = 5,29 \text{ m/s}^2$
Несигурност $K = 1,5 \text{ m/s}^2$
Дупчење $a_h = 3,09 \text{ m/s}^2$
Несигурност $K = 1,5 \text{ m/s}^2$
Номинален напон/фреквенција 230 VOLT ~ 50 Hz

Класа на заштита II

Носете заштита за уши,

заштитни очила и ракавици 

Да не се користи на дожд,
да се заштити од влага 

Другите лица да стојат
на одредена оддалеченост 

Прочитајте го упатството за употреба 

AHS GmbH, Umlandstraße 50,

Предвидена употреба

Дупчалката е наменета за правење дупки во дрвен материјал, челик и камен со користење на соодветни алатки за дупчење.

Употребувајте ја машината согласно нејзината намена! Секое користење, кое што не е во рамките на предвидената намена, не е во согласност со намената. За повредите од секаков тип или за штетите кои настанале поради тоа, одговорен ќе биде корисникот, а не производителот.

Нашите уреди не се наменети за користење во работилници, занаетчиство или во индустрија. Ако уредот се користи во работилница, занаетчиски погон или индустриски погон, тогаш гаранцијата нема да важи.



При користењето на уредите мора да се запазат одредени безбедносни прописи за да се спречат повреди и оштетувања. Затоа прочитајте внимателно упатството за употреба/безбедносните упатства. Чувајте ги внимателно со цел информациите да ви стојат на располагање во секое време. Ако го дадете уредот на други лица, дадете им го и упатството за употреба/безбедносните упатства. Не преземаме одговорност за несреќи или штети кои настанале како резултат на непочитувањето на ова упатство или на безбедносните упатства.

Општи безбедносни упатства за електрични алатки

ПРЕДУПРЕДУВАЊЕ! Прочитајте ги овие безбедносни упатства, препораки, илустрации и технички податоци, коишто се предвидени за оваа електрична алатка. Непочитувањето на следните упатства и препораки може да предизвика електричен удар, пожар и/или тешки повреди.

Внимавајте на безбедносните упатства и препораки во иднина.

Употребениот поим „електрична алатка“ во безбедносните совети се однесува на електричните алатки со погон на електрична струја (со електричен кабел) и со погон на акумулаторска батерија (без електричен кабел).

1. Безбедност на работното место

- a. **Работната просторија да биде чиста и добро осветлена.** Нередот или неосветлената работна просторија може да доведат до повреди.
- b. **Не користете ја електричната алатка во околина во која постои опасност од експлозија, односно во која што се наоѓаат запаливи течности, гасови или честички.** Од електричните алатки излегуваат искри што може да ги запалат честичките или пареата.
- c. **Децата и другите лица да стојат настрана додека се користи електричната алатка.** Ако ви го одвлечат вниманието, може да изгубите контрола врз уредот.

2. Електрична безбедност

- a. **Приклучокот на електричната алатка мора да биде соодветен за дозната. Приклучокот не смее да се промени**

на ниту еден начин. Не користете приклучок со адаптер заедно со заземјени електрични алатки. Немодифицираните приклучоци и соодветните дозни го намалуваат ризикот од електричен удар.

- b. **Избегнувајте контакт со заземјени површини, како цевки, парно, електричен шпорет и фрижидер.** Постои поголем ризик од електричен удар ако вашето тело е заземјено.
- c. **Држете го уредот настрана од дожд или влага.** Навлегувањето на вода во електричниот уред го зголемува ризикот од електричен удар.
- d. **Не менувајте ја намената на приклучниот кабел за да ја носите електричната алатка, да го закачите или за да го извлечете приклучокот од дозната. Држете го приклучниот кабел понастрана од топлина, масло, остри рабови или од подвижните делови.** Оштетениот или замрсениот приклучен кабел го зголемува ризикот од електричен удар.
- e. **Кога работите на отворено со електричната алатка, користете продолжни кабли коишто се исто така наменети за надворешна употреба.** Користењето на продолжен кабел за надворешна употреба го намалува ризикот од електричен удар.
- f. **Ако не може да се избегне користење на уредот во влажна средина, користете заштитен уред за диференцијална струја.** Употребата на заштитен уред за диференцијална струја го намалува ризикот од електричен удар.

3. Безбедноста на луѓето

- a. **Бидете внимателни, внимавајте како постапувате и свесно пристапете на работата со електричната алатка. Не користете ја електричната алатка кога сте уморни, или пак кога сте под влијание на дроги, алкохол или лекарства.** Само еден момент на невнимание при користењето на уредот може да доведе до сериозни повреди.
- b. **Секогаш носете опрема за лична заштита и заштитни очила.** Носењето опрема за лична заштита, како маска против прашина, чевли кои не се лизгаат, заштитен шлем или заштита за уши, во зависност од видот и намената на електричната алатка, го намалува ризикот од повреди.
- c. **Избегнувајте ненамерно стартување на алатката. Уверете се дека електричната алатка е исклучена пред да ја приклучите во струја и/или со батерија, или пред да ја подигнете или носите.** Ако прстот ви стои на прекинувачот додека ја носите електричната алатка или ако претходно вклучената електрична алатка ја приклучите во струја, може да настане несреќа.
- d. **Пред да ја вклучите електричната алатка, отстранете ги сите алатки за приспособување или клучевите за зашрафување.** Алатка или клуч кој се наоѓа на дел од ротирачкиот дел на електричната алатка, може да доведе до несреќа.
- e. **Избегнувајте неприродно држење на телото. Застанете во сигурна позиција и држете рамнотежа.** На тој начин можете подобро да ја контролирате електричната алатка во непредвидливи ситуации.
- f. **Носете соодветна облека. Не носете широка облека или накит. Косата и**

облеката држете ги понастрана од подвижните делови. Широката облека, накитот и долгата коса може да бидат зафатени од подвижните делови.

- g. **Ако можете да поставите опрема за вшмукување прав, приклучете ја и употребувајте ја правилно.** Така можете да ги намалите опасностите што ги носи правта.
- h. **Не користете ја алатката кога безбедноста е нарушена и не прекршувајте ги безбедносните правила за електричната алатка дури и ако сте запознаени со алатката поради претходно користење.** Невнимателното ракување може да предизвика сериозни повреди за дел од секунда.

4. Употреба и управување со електричната алатка

- a. **Не оптоварувајте ја електричната алатка. Користете ја електричната алатка со соодветна намена за вашата работа.** Со соодветната електрична алатка ќе работите подобро и сигурно во дадената работна област.
- b. **Не користете електрична алатка чијшто прекинувач е дефектен.** Електричната алатка којашто повеќе не може да се вклучува или исклучува, е опасна и мора да се однесе на поправка.
- c. **Извлечете го приклучокот од штекер и/или отстранете ја акумулаторската батерија пред да правите приспособување на електричната алатка, менување на додатоците или нејзино складирање.** Оваа безбедносна мерка го спречува непланираното вклучување на уредот.
- d. **Електричните алатки што не ги користите чувајте ги надвор од дофат на деца. Не дозволувајте алатката да ја користат лица кои не се запознаени со начинот на работа на алатката или пак ги немаат прочитано овие упатства.** Електричните алатки се опасни кога ги користат неискусни лица.
- e. **Внимателно одржувајте ја електричната алатка и алатките за вградување. Проверувајте дали подвижните делови на електричната алатка функционираат беспрекорно и дали се заглавуваат, дали се скршени или оштетени со што би влијаеле врз функционирањето на алатката. Сменете ги оштетените делови пред повторно да ја користите електричната алатка.** Многу несреќи настануваат поради лошо одржување на електричните алатки.
- f. **Чувајте ги алатките за сечење остри и чисти.** Грижливо одржуваните алатки за сечење, кои имаат остри рабови на сечилата, помалку се блокираат и се полесни за управување.
- g. **Користете електрична алатка и алатки за вградување согласно овие препораки. Притоа, земете ги предвид работните услови и работата која треба да ја реализирате.** Користењето електрични алатки за други намени различни од предвидената може да доведе до опасни ситуации.
- h. **Рачките и нивните површини треба да бидат суви, чисти и незагадени со масло и маснотии.** Лизгавите рачки и делови за држење спречуваат безбедно ракување и контрола на електричната алатка во непредвидени ситуации.

5. Сервисирање

- a. **Поправките на електричната алатка да се вршат од страна на квалификуван стручен персонал и со оригинални резервни делови.** На тој начин се гарантира безбедноста на електричната алатка.

6. Безбедносни упатства за дупчалки

6.1 Безбедносни упатства за сите работи

- a. **Носете заштита за уши при ударно дупчење.** Бучењето може да предизвика оштетување на слухот.
- b. **Употребувајте ги дополнителните рачки.** Губењето контрола врз алатката може да доведе до повреди.
- c. **Добро фатете ја електричната алатка пред да ја користите.** Оваа електрична алатка генерира висок вртежен момент. Ако не ја држите електричната алатка сигурно додека работите со неа, можете да ја загубите контролата над неа и да дојде до повреди.
- d. **Држете ја електричната алатка за изолираните делови на рачката кога вршите работи кај кои алатката за вградување може да дојде во контакт со скриени струјни врски или сопствениот електричен кабел.** Контактот со линија која спроведува напон може да ги стави под напон металните делови на уредот и да доведе до електричен удар.

6.2 Безбедносни упатства при употреба за подолги дупчења

- a. **Во никој случај не работете со поголем број на вртежи од максимално дозволениот за бургијата.** При поголем број на вртежи, бургијата може малку да се извитка ако ротира слободно без контакт со работното парче, при што може да се предизвика повреда.
- b. **Секогаш почнувајте го дупчењето со помал број на вртежи и додека бургијата е во контакт со работното парче.** При поголем број на вртежи, бургијата може малку да се извитка ако ротира слободно без контакт со работното парче, при што може да се предизвика повреда.
- c. **Не применувајте преголем притисок и применувајте само во должинска насока на бургијата.** Бургијата може да се извитка и притоа да се скрши, или да изгубите контрола над алатката и да дојде до повреда.



Монтажа

Извадете ја електричната алатка од амбалажата. Пред монтажата **не** приклучувајте ја во струја.

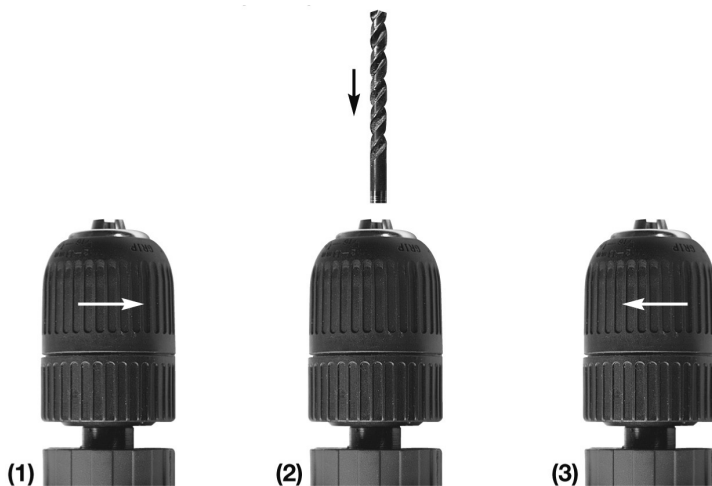
Алатки за вградување / бургии (Слика 2)



01. Рачно отворете ја брзостезната глава со вртење надесно во правец на стрелката **Слика 2 (1)**
02. Ставете ја алатката за вградување во брзостезната глава **Слика 2 (2)**
03. Рачно затворете ја брзостезната глава со вртење налево во правец на стрелката **Слика 2 (3)**
04. Користете само алатки за вградување/бургии од соодветен тип.

Бетон / сид	Тврд метал	
Метал	HSS-челик	
Дрво	HSS-челик	

Дупчење во метал

- Прицврстете го предметот за обработка.
- За метал користете го оперативниот режим „дупчење“.
- Предметот за обработка мора добро да лежи врз работната маса.
- Обележете го местото на коешто треба да се дупчи со кирнер.
- За дупчење во метал користете челична бургија. Секогаш грижете се за доволна вентилација со масло.
- За големи дупки прво почнете да дупчите со помала бургија.

Дупчење во дрво

- Прицврстете го предметот за обработка.
- За дрво користете го оперативниот режим „дупчење“.
- Обележете го местото на коешто треба да се дупчи со кирнер или со клинец.

Дупчење во пластика

- Прицврстете го предметот за обработка.
- За пластика користете го оперативниот режим „дупчење“.
- За дупчење во пластика користете челична бургија.
- Обележете го местото на коешто треба да се дупчи со кирнер или со клинец.

Дупчење во бетон или сид / керамички предмети

- Прицврстете го предметот за обработка.
- За бетон или сидови/керамички предмети користете го оперативниот режим „ударно дупчење“.
- За камен / бетон / сидови користете бургии од тврд метал.

Монтажа на дополнителниот држач / додатокот за длабинско дупчење

1. Разлабавете го долниот шраф на дополнителниот држач.
2. Туркајте го дополнителниот држач преку брзостезната глава на грлото за прецврстување предвидено за таа намена (види слика 1).
3. Повторно зашрафете го долниот шраф.

Монтажа на додатокот за длабинско дупчење

- 1) Разлабавете го горниот шраф на дополнителниот држач.
- 2) Наместете го додатокот за длабинско дупчење.
- 3) Приспособете го саканото растојание.
- 4) Потоа повторно зашрафете го горниот шраф на дополнителниот држач.

Надворешни услови

Електричниот уред е димензиониран за наизменичен напон од 230 V и мрежна фреквенција од 50 Hz. Проверете дали продолжниот кабел е оштетен и дали е правилно поврзан со дозната на мрежата за напојување и со мрежниот приклучок на електричниот уред. Информација за изборот на правилен продолжен кабел ќе добиете од вашиот стручен советник.



Погон

За време на работа носете заштитни очила, заштита за уши, заштитни ракавици и соодветна работна облека!

Преклопка: Дупчење / ударно дупчење (Слика 1, бр.2)

Со преклопката за дупчење / ударно дупчење (Слика 1, бр.2) можете да го приспособувате оперативниот режим на електричната алатка на дупчење и ударно дупчење.

ВНИМАНИЕ! Електричната алатка мора целосно да мирува. Само тогаш можете да ја користите преклопката!

- Ако преклопката е во положба ударно дупчење (), електричната алатка можете да ја користите на пример за ударно дупчење во сид од лесен бетон.
- Ако преклопката е во положба дупчење (), електричната алатка можете да ја користите како нормална дупчалка.

Приспособување на бројот на вртежи (Слика 1, бр. 7)

- Со тркалото за приспособување (Слика 1, бр.7) можете да го приспособите максималниот број на вртежи. Во правец „+“ се зголемува бројот на вртежи. Во правец „-“ се намалува бројот на вртежи.
- Колку посилно го притискате прекинувачот за вклучување/исклучување (Слика 1, бр.6), толку е поголем бројот на вртежи на електричната алатка. Ако го намалите притисокот врз прекинувачот, се намалува и бројот на вртежи.

Копче за блокирање (Слика 1, бр. 8)

Приспособете го саканиот број на вртежи со вртење на тркалото за приспособување (Слика 1, бр.7). Притиснете го прекинувачот за вклучување / исклучување (Слика 1, бр.6), а потоа и копчето за блокирање (Слика 1, бр.8). Прво отпуштете го прекинувачот за вклучување / исклучување (Слика 1, бр.6), а потоа и копчето за блокирање (Слика 1, бр.8). На тој начин бројот на вртежи останува константен за време на работењето. За ослободување на блокадата на прекинувачот за вклучување / исклучување (Слика 1, бр.6) притиснете и повторно отпуштете.

Преклопка за ротирање надесно/налево (Слика 1, бр. 5)

Правецот на ротирање можете да го приспособите надесно или налево со помош на преклопката (Слика 1, бр.5).

ВНИМАНИЕ! Електричната алатка мора целосно да мирува. Само тогаш можете да го изберете правецот на ротирање, во спротивно може да настане оштетување.

Дефекти

Ако машината не функционира правилно, ви наведуваме неколку можни причини и соодветни решенија.

1. Надворешни искри

Ова најчесто значи дека моторот е нечист или дека карбонските четкички се изабени.

- Однесете ја машината на поправка кај стручно лице.

2. Прегревање на машината

Отворите за вентилација се затнати

- Исчистете ги отворите за вентилација со крпа.

Машината е преоптоварена

- Користете ја машината за нејзината предвидена употреба.
- Навреме сменувајте ја тапата бургија.

Моторот е дефектен

- Однесете ја машината на поправка кај стручно лице.



Специфични безбедносни упатства

1. Ако машината се блокира, веднаш исклучете ја.
2. Споредете го максималниот број на вртежи на алатката за вградување со бројот на вртежи на ударната дупчалка.



Употребени алатки и заштита на животната средина

Алатките мора да се заменуваат доколку интензивно ги користите, или повеќе не ви се од корист. Алатките не се фрлаат со вообичаеното ѓубре од домаќинството. Наместо тоа тие можат да бидат искористени на начин кој не ја загадува животната средина.

Важни забелешки



Опасниот отпад не се фрла во ѓубре од домаќинството



Собна температура најмногу 50 °C



Да не се фрла во вода -
Опасност по живот



Зелен пункт



Да не се фрла во оган

ГАРАНЦИЈА

Гаранцијата е обезбедена во согласност со соодветните применливи државни законски гаранции / гаранциски одредби во кои е купен производот.

Не може да се издаде гаранција за штети или недостатоци кои произлегуваат од неправилна употреба на продадените производи.

Ако се појави проблем или недостаток, стапете во контакт прво со вашиот овластен дистрибутер. Вашиот овластен дистрибутер најчесто може директно да го отстрани проблемот или недостатокот.

Гаранцијата не опфаќа:

- ▶ Акумулаторски батерии
- ▶ Сите додатоци (како на пример: уреди за полнење и сл.)
- ▶ Делови што подлежат на абеење (на пример: јаглени четкички, прекинувачи, кабли, заптивки и сл.)
- ▶ Несоодветна или неправилна употреба
- ▶ Неправилно пуштање во погон од страна на сопственикот или трето лице
- ▶ Поправка или замена на компоненти
- ▶ Дефекти поради неправилна употреба, при редовно абеење или недостаток одржување и нега.
- ▶ Производи кои се користат за комерцијални, професионални цели или за изнајмување.
- ▶ Штети предизвикани од непочитување на упатството за употреба.

Вашето барање за гаранција се признава само ако:

- ▶ се приложи потврда за купувањето (датум на купување) во форма на сметка издадена на каса
- ▶ гарантниот лист е целосно пополнет
- ▶ не се направени поправки на уредот и/или замена на компоненти од трети лица
- ▶ уредот не се користел несоодветно
- ▶ нема виша сила
- ▶ ако е приложен опис на недостатокот

Одредбите на гаранцијата важат заедно со нашите услови за достава и продажба.



ЕУ изјава за усогласеност

Производител/овластен претставник: AHS GmbH
Uhlandstraße 50
A-4600 Wels
Austria

Производ: WB 1010 SB III
Workers Best Ударна дупчалка

Изјавуваме под целосна наша одговорност дека машината опишана горе ги исполнува сите услови во наведените регулативи долу врз основа на својот дизајн, конструкција, како и врз основа на нејзините верзии коишто може да се пронајдат на пазарот.

Во случај на измени на уредот, коишто не се направени со наша согласност, оваа изјава ја губи важноста. Техничката документација може да се добие кај лицето потписник.

Регулативи:

- 2011/65/EG
- 2014/30/EU
- 2006/42/EU

Стандарди:

- EN 62841-1:2015
- EN 62841-2-1:2018
- EN 55014-1:2017
- EN 55014-2:2015
- EN 61000-3-2:2014
- EN 61000-3-3:2013

Wels, 01. 01. 2020

Klaus Estfeller, CEO
AHS GmbH, Uhlandstraße 50, A-4600 Wels,
Austria

SERDECZNIE GRATULUJEMY ZAKUPU WIERTARKI UDAROWEJ WORKERS BEST

Przed uruchomieniem urządzenia należy przeczytać poniższe zasady obsługi. Przestrzegać zasad bezpieczeństwa zawartych w niniejszej instrukcji obsługi.

OPIS PRODUKTU (rysunek 1)

1. Szybkomocujący uchwyt wiertarski
2. Przełącznik trybu WIERCENIE / UDAR
3. Ogranicznik głębokości
4. Dodatkowy uchwyt
5. Przełącznik kierunku obrotów prawo / lewo
6. Włącznik / Wyłącznik
7. Pokrętko do regulacji prędkości obrotowej
8. Przycisk blokujący
9. Kabel zasilający





Dane techniczne:

Moc znamionowa 1010 W
 Maksymalna średnica otworów:
 Stal 13 mm
 Beton 16 mm
 Drewno 35 mm
 Prędkość obrotowa 0-2800 obr./min
 Szybkomocujący uchwyt wiertarski 13 mm
 Poziom ciśnienia akustycznego LpA 93,7 dB(A)
 Poziom mocy akustycznej LwA 104,7 dB(A)
 Poziom emisji drgań:
 Wiercenie udarowe $a_h = 5,29 \text{ m/s}^2$
 Niepewność wyznaczenia K = 1,5 m/s^2
 Wiercenie $a_h = 3,09 \text{ m/s}^2$
 Niepewność wyznaczenia K = 1,5 m/s^2
 Napięcie znamionowe / częstotliwość 230 V ~ 50 Hz

Klasa ochronności II

Nosić ochronniki słuchu, okulary ochronne i rękawice 

Nie używać podczas deszczu i chronić przed wilgocią 

Nie dopuszczać osób postronnych 

Przeczytać instrukcję obsługi 

AHS GmbH, Uhlandstraße 50, A-4600 Wels

Przeznaczenie urządzenia

Wiertarka jest przeznaczona do wiercenia otworów w drewnie, stali i kamieniu za pomocą odpowiedniego wiertła.

Urządzenie stosować wyłącznie zgodnie z jego przeznaczeniem! Każde inne zastosowanie uznaje się za niezgodne z przeznaczeniem. Producent nie ponosi odpowiedzialności za wynikłe z tego obrażenia lub szkody. Odpowiedzialność spoczywa wyłącznie na użytkowniku.

Nasze urządzenia nie są przeznaczone do użytku komercyjnego lub przemysłowego. Użycie urządzenia do celów komercyjnych lub przemysłowych skutkuje utratą gwarancji.



Aby uniknąć obrażeń i szkód podczas użytkowania urządzenia należy przestrzegać pewnych zasad bezpieczeństwa. Dlatego należy dokładnie przeczytać niniejszą instrukcję obsługi/zasady bezpieczeństwa. Instrukcję zachować, aby w razie potrzeby móc znaleźć w niej potrzebne informacje. W przypadku przekazania urządzenia innym osobom, należy im wręczyć również niniejszą instrukcję/zasady bezpieczeństwa. Producent nie odpowiada za wypadki lub szkody powstałe wskutek nieprzestrzegania niniejszej instrukcji i zawartych w niej zasad bezpieczeństwa.

Ogólne zasady bezpieczeństwa podczas obsługi elektronarzędzi

OSTRZEŻENIE! Przeczytać wszystkie zasady bezpieczeństwa, instrukcje, ilustracje i dane techniczne znajdujące się na elektronarzędziu. Nieprzestrzeganie niżej wymienionych wskazówek może być przyczyną porażenia prądem elektrycznym, pożaru i/albo poważnych obrażeń ciała.

Wszystkie zasady bezpieczeństwa i instrukcje zachować na przyszłość.

Stosowane w zasadach bezpieczeństwa pojęcie „elektronarzędzie” odnosi się do elektronarzędzi zasilanych z sieci (z przewodem zasilającym) lub do elektronarzędzi zasilanych z akumulatorów (bez przewodu zasilającego).

1. Bezpieczeństwo na stanowisku pracy

- W miejscu pracy należy zapewnić czystość i dobre oświetlenie.** Nieporządek i niedostateczne oświetlenie miejsca pracy mogą być przyczyną wypadków.
- Nie używać elektronarzędzi w środowisku zagrożonym wybuchem, w którym znajdują się ciecze, gazy lub pyły o właściwościach palnych.** Elektronarzędzia wytwarzają iskry, które mogą spowodować zapłon pyłu lub oparów.
- Podczas używania elektronarzędzia nie pozwalać na zbliżanie się dzieci ani innych osób.** Odwrócenie uwagi może spowodować utratę kontroli nad urządzeniem.

2. Bezpieczeństwo elektryczne

- Wtyczka przyłączeniowa elektronarzędzia musi pasować do gniazdka**

sieciowego. Nie wolno w żaden sposób modyfikować wtyczki. Zabrania się używać adapterów do podłączania elektronarzędzi wyposażonych w uziemienie ochronne. Korzystanie z oryginalnych wtyczek i odpowiednich gniazd sieciowych redukuje ryzyko porażenia prądem.

- b. **Unikać kontaktu ciała z uziemionymi elementami, np. rurami, grzejnikami, piecykami i lodówkami.** Jeśli ciało użytkownika jest uziemione, istnieje podwyższone ryzyko porażenia prądem.
- c. **Chronić urządzenie przed deszczem i wilgocią.** Dostanie się wody do wnętrza urządzenia zwiększa ryzyko porażenia prądem.
- d. **Nie używać przewodu zasilającego niezgodnie z jego przeznaczeniem, np. do przenoszenia elektronarzędzia, zawieszania lub wyciągania za jego pomocą wtyczki z gniazda sieciowego. Chronić przewód zasilający przed wysoką temperaturą, olejem, ostrymi krawędziami oraz ruchomymi elementami urządzenia.** Uszkodzony lub splątany przewód zasilający zwiększa ryzyko porażenia prądem elektrycznym.
- e. **Podczas użytkowania elektronarzędzia poza pomieszczeniami korzystać wyłącznie z przedłużaczy przeznaczonych do stosowania na zewnątrz.** Używanie przedłużacza przeznaczonego do pracy poza pomieszczeniami zmniejsza ryzyko porażenia prądem elektrycznym.
- f. **Jeżeli nie da się uniknąć użytkowanie elektronarzędzia w wilgotnym środowisku, to należy zastosować wyłącznik różnicowoprądowy.** Zastosowanie wyłącznika różnicowoprądowego zmniejsza ryzyko porażenia prądem.

3. Bezpieczeństwo ludzi

- a. **Podczas pracy z użyciem elektronarzędzia należy zachować szczególną ostrożność oraz postępować w sposób przemyślany i rozważny. Nie używać elektronarzędzia w przypadku zmęczenia ani pod wpływem narkotyków, alkoholu lub leków.** Chwila nieuwagi podczas pracy z urządzeniem może spowodować poważne obrażenia.
- b. **Używać środków ochrony indywidualnej i zawsze nosić okulary ochronne.** Noszenie środków ochrony indywidualnej, np. maski przeciwpyłowej, obuwia roboczego z podeszwą antypoślizgową, kasku ochronnego lub ochronników słuchu, w zależności od rodzaju i przeznaczenia urządzenia elektrycznego, zmniejsza ryzyko obrażeń.
- c. **Unikać przypadkowego uruchomienia urządzenia. Przed podłączeniem zasilania sieciowego i/albo akumulatora, przed podniesieniem lub przeniesieniem elektronarzędzia upewnić się, że jest ono wyłączone.** Przenoszenie elektronarzędzia z palcem na włączniku lub podłączenie źródła zasilania przy włączonym elektronarzędziu może doprowadzić do wypadku.
- d. **Przed włączeniem elektronarzędzia usunąć wszelkie klucze i narzędzia używane do regulacji.** Narzędzie lub klucz pozostawiony w obracającym się elemencie elektronarzędzia może spowodować obrażenia ciała.
- e. **Unikać nienaturalnej postawy ciała. Zawsze pamiętać o stabilnej postawie i zachowaniu równowagi.** W ten sposób można lepiej kontrolować elektronarzędzie

w razie wystąpienia nieoczekiwanej sytuacji.

- f. **Podczas pracy należy nosić odpowiednią odzież. Nie nosić luźnej odzieży ani biżuterii. Nie zbliżać włosów ani odzieży do ruchomych elementów urządzenia.** Luźne ubranie, biżuteria i długie włosy mogą zostać wciągnięte przez poruszające się podzespoły.
- g. **Jeżeli istnieje możliwość montażu urządzeń do odsysania i wychwytywania, należy je podłączyć i używać w prawidłowy sposób.** Stosowanie urządzenia do odsysania pyłu może zmniejszyć zagrożenie związane z pyleniem podczas pracy.
- h. **Nawet w przypadku dobrej znajomości elektronarzędzia, wynikającej z wielokrotnego używania, nie należy polegać na złudnym poczuciu bezpieczeństwa i nie wolno ignorować zasad bezpieczeństwa.** Brak skupienia podczas pracy może w ułamku sekundy spowodować poważne obrażenia.

4. Eksploatacja i prawidłowe obchodzenie się z elektronarzędziem

- a. **Nie przeciążać elektronarzędzia. Używać wyłącznie elektronarzędzi przeznaczonych do wykonywanej pracy.** Dobór właściwego elektronarzędzia zapewnia wydajniejszą i bezpieczniejszą pracę w podanym zakresie mocy.
- b. **Nie używać elektronarzędzi z uszkodzonym włącznikiem.** Urządzenie elektryczne, którego nie można włączyć lub wyłączyć, stanowi zagrożenie i wymaga naprawy.
- c. **Przed zmianą ustawień urządzenia, wymianą narzędzia roboczego lub odłożeniem elektronarzędzia wyjąć wtyczkę z gniazda i/albo akumulator.** Zapobiega to przypadkowemu włączeniu urządzenia.
- d. **Nieużywane elektronarzędzia należy przechowywać poza zasięgiem dzieci. Do użytkowania urządzenia nie wolno dopuszczać osób, które nie znają jego obsługi lub nie zapoznały się z niniejszą instrukcją.** Elektronarzędzia obsługiwane przez osoby niedoświadczone mogą być niebezpieczne.
- e. **Z elektronarzędziami i wymiennymi narzędziami roboczymi należy się obchodzić z odpowiednią starannością. Sprawdzać, czy ruchome elementy działają prawidłowo i się nie zacinają oraz czy żadna z części nie jest pęknięta lub uszkodzona w taki sposób, że ma wpływ na działanie elektronarzędzia. Przed użyciem elektronarzędzia zlecić naprawę uszkodzonych elementów.** Niewłaściwa konserwacja elektronarzędzi jest częstą przyczyną wypadków.
- f. **Narzędzia tnące powinny być zawsze ostre i czyste.** Starannie utrzymywane i ostrzone narzędzia tnące rzadziej się klinują i dają się łatwiej prowadzić.
- g. **Podczas korzystania z elektronarzędzi, wymiennych narzędzi roboczych itp. należy przestrzegać niniejszych zaleceń. Uwzględnić przy tym warunki pracy i specyfikę wykonywanych prac.** Używanie elektronarzędzi do zastosowań niezgodnych z ich przeznaczeniem może prowadzić do sytuacji niebezpiecznych.
- h. **Uchwyty i powierzchnie chwytne utrzymywać w stanie suchym, czystym oraz wolnym od oleju i smaru.** Śliskie uchwyty i powierzchnie chwytne nie pozwalają na bezpieczną obsługę i kontrolę elektronarzędzia w nieoczekiwanych sytuacjach.

5. Serwis

- a. **Naprawę elektronarzędzia powierzać wyłącznie wykwalifikowanym specjalistom, używającym tylko oryginalnych części zamiennych.** Stanowi to gwarancję zachowania bezpieczeństwa elektronarzędzia.

6. Zasady bezpieczeństwa dotyczące wiertarek

6.1 Zasady bezpieczeństwa obowiązujące podczas wszelkiego rodzaju prac

- a. **Podczas wiercenia z udarem nosić ochronniki słuchu.** Emitowany hałas może być przyczyną utraty słuchu.
- b. **Używać dodatkowego uchwytu(ów).** Utrata kontroli nad narzędziem może stać się przyczyną obrażeń.
- c. **Przed rozpoczęciem pracy zapewnić stabilne podparcie elektronarzędzia.** Elektronarzędzie wytwarza wysoki moment obrotowy. Jeżeli elektronarzędzie nie będzie stabilnie podparte podczas pracy, może dojść do utraty kontroli i obrażeń ciała.
- d. **Podczas wykonywania prac, przy których zamocowane narzędzie robocze może natrafić na ukryte przewody elektryczne lub własny przewód zasilający, należy trzymać elektronarzędzie za izolowane uchwyty.** Kontakt z przewodem pod napięciem może spowodować przepływ prądu przez metalowe elementy urządzenia i w konsekwencji porażenie prądem.

6.2 Zasady bezpieczeństwa podczas używania długich wiertel

- a. **Nigdy nie wolno pracować z większą prędkością obrotową niż prędkość maksymalnie dopuszczalna dla danego wiertła.** Jeżeli wiertło będzie się swobodnie obracać bez kontaktu z obrabianym przedmiotem, to przy większej prędkości obrotowej może się ono łatwo wygiąć i spowodować obrażenia ciała.
- b. **Operację wiercenia należy zawsze rozpoczynać na niskiej prędkości obrotowej i dopiero po przyłożeniu wiertła do obrabianego przedmiotu.** Jeżeli wiertło będzie się swobodnie obracać bez kontaktu z obrabianym przedmiotem, to przy większej prędkości obrotowej może się ono łatwo wygiąć i spowodować obrażenia ciała.
- c. **Nie wywierać nadmiernego nacisku na wiertło i dociskać wyłącznie wzdłużnie do wiertła.** Wiertła mogą się wygiąć i wskutek tego złamać lub spowodować utratę kontroli i obrażenia ciała.



Montaż

Wyjąć urządzenie z opakowania. Przed montażem **nie** podłączać urządzenia do prądu.

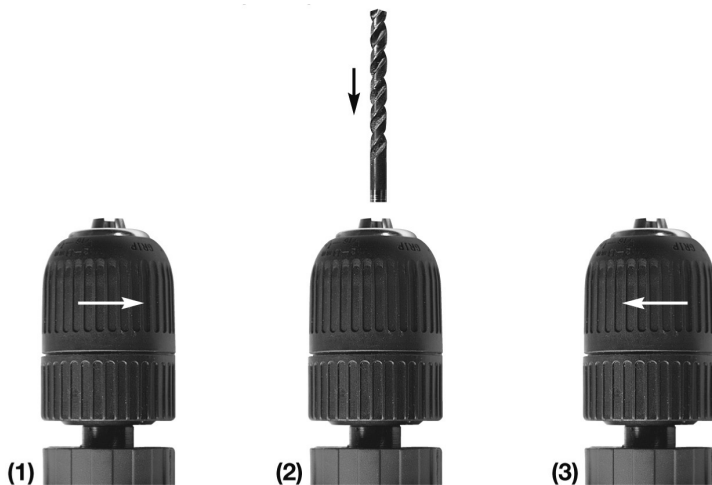
Narzędzia robocze / wiertła (rysunek 2)



01. Otworzyć ręcznie (bez używania narzędzi) szybkozmocujący uchwyt wiertarski obracając go w prawo, w kierunku strzałki **rys. 2 (1)**
02. Umieścić narzędzie robocze / wiertło w szybkozmocującym uchwycie wiertarskim **rys. 2 (2)**
03. Zamknąć ręcznie szybkozmocujący uchwyt wiertarski, obracając go w lewo w kierunku strzałki **rys. 2 (3)**
04. Używać wyłącznie właściwego rodzaju narzędzi roboczych / wiertel

Beton / mur	Węglik spiekany	
Metal	Stal szybko tnąca HSS	
Drewno	Stal szybko tnąca HSS	

Wiercenie w metalu

- Zamocować obrabiany element, aby nie mógł się przemieszczać.
- Podczas wiercenia w metalu używać trybu „Wiercenie”.
- Obrabiany element musi stabilnie opierać się na stole warsztatowym.
- Za pomocą punktaka zaznaczyć miejsce wiercenia otworu.
- Do wiercenia w metalu używać wiertła stalowego. Zapewnić dostateczne chłodzenie olejowe.
- W przypadku wiercenia otworów o dużej średnicy wywiercić najpierw mniejszy otwór za pomocą mniejszego wiertła.

Wiercenie w drewnie

- Zamocować obrabiany element, aby nie mógł się przemieszczać.
- Podczas wiercenia w drewnie używać trybu „Wiercenie”.
- Za pomocą punktaka lub gwoźdźcia zaznaczyć miejsce wiercenia otworu.

Wiercenie w tworzywach sztucznych

- Zamocować obrabiany element, aby nie mógł się przemieszczać.
- Podczas wiercenia w tworzywach sztucznych używać trybu „Wiercenie”.
- Do wiercenia w tworzywach sztucznych używać wiertła stalowego.
- Za pomocą punktaka lub gwoźdźcia zaznaczyć miejsce wiercenia otworu.

Wiercenie w betonie lub murze / kamieniu

- Zamocować obrabiany element, aby nie mógł się przemieszczać.
- Podczas wiercenia w betonie lub murze / kamieniu używać trybu „Udar”.
- Do wiercenia w kamieniu / betonie / murze używać wiertła z węglikiem spiekany

Montaż dodatkowego uchwytu / ogranicznika głębokości

1. Odkręcić dolną śrubę dodatkowego uchwytu.
2. Nasunąć dodatkowy uchwyt po szybko mocującym uchwycie wiertarskim na przewidzianą do tego celu tuleję do mocowania (patrz rys. 1).
3. Ponownie dokręcić mocno dolną śrubę.

Montaż ogranicznika głębokości

- 1) Odkręcić górną śrubę dodatkowego uchwytu.
- 2) Włożyć ogranicznik głębokości.
- 3) Ustawić wymaganą odległość.
- 4) Następnie z powrotem dokręcić mocno górną śrubę dodatkowego uchwytu.

Warunki otoczenia

Urządzenie jest przeznaczone do zasilania napięciem przemiennym 230 V z sieci o częstotliwości 50 Hz. Sprawdzić, czy przedłużacz nie jest uszkodzony i czy jest prawidłowo podłączony z jednej strony do gniazdka sieciowego i z drugiej strony do wtyczki zasilającej urządzenie. Doradca handlowy pomoże w doborze właściwego przedłużacza.



Eksploatacja

Podczas pracy nosić okulary ochronne, ochronniki słuchu, rękawice ochronne oraz mocną odzież roboczą!

Przełącznik wiercenie / udar (rys. 1, poz. 2)

Za pomocą przełącznika wiercenia / udaru (rys. 1, poz. 2) można ustawić tryb pracy narzędzia na wiercenie lub wiercenie udarowe.

UWAGA! Elektronarzędzie musi się całkowicie zatrzymać. Tryb pracy wolno zmieniać przełącznikiem dopiero po zatrzymaniu!

- Jeżeli przełącznik jest ustawiony w pozycji wiercenia udarowego (), urządzenia można używać na przykład do wiercenia udarowego w ścianie z lekkiego betonu.
- Jeżeli przełącznik jest ustawiony w pozycji wiercenia (), urządzenia można używać jako zwykłej wiertarki.

Regulacja prędkości obrotowej (rys. 1, poz. 7)

- Za pomocą pokrętła (rys. 1, poz. 7) można nastawić maksymalną prędkość obrotową. Obracając w kierunku „+” zwiększa się prędkość obrotową. Obracając w kierunku „-” zmniejsza się prędkość obrotową.
- Dociskając mocniej włącznik / wyłącznik (rys. 1, poz. 6) zwiększa się również prędkość obrotową urządzenia. Zmniejszając nacisk na włącznik / wyłącznik zmniejsza się również prędkość obrotową.

Przycisk blokujący (rys. 1, poz. 8)

Obracając pokrętłem (rys. 1, poz. 7) nastawić wymaganą prędkość obrotową. Wcisnąć włącznik / wyłącznik (rys. 1, poz. 6) i dodatkowo przycisk blokujący (rys. 1, poz. 8). Zwolnić najpierw przycisk włącznika / wyłącznika (rys. 1, poz. 6), a następnie przycisk blokujący (rys. 1, poz. 8). Pozwala to utrzymywać stałą prędkość obrotową podczas pracy urządzenia. W celu zwolnienia blokady wcisnąć i puścić z powrotem przycisk włącznika / wyłącznika (rys. 1, poz. 6).

Przełącznik kierunku obrotów prawo / lewo (rys. 1, poz. 5)

Za pomocą przełącznika (rys. 1, poz. 5) można nastawić kierunek obrotów w prawo lub w lewo.

UWAGA! Elektronarzędzie musi się całkowicie zatrzymać. Kierunek obrotów można zmieniać dopiero po zatrzymaniu. W innym wypadku może dojść do uszkodzenia urządzenia.

Usterki

Jeżeli urządzenie nie działa prawidłowo, zapoznać się z opisanymi poniżej możliwymi przyczynami i możliwościami rozwiązywania problemu:

1. Bardzo intensywne iskrzenie

Najczęściej wskazuje to na zanieczyszczenie silnika lub zużycie szczotek węglowych.

- Oddać urządzenie do naprawy przez specjalistę.

2. Przegrzanie urządzenia

Zatkane szczeliny wentylacyjne

- Oczyszczyć szczeliny wentylacyjne za pomocą ściereczki.

Urządzenie zbyt mocno obciążone

- Używać urządzenia do celów zgodnych z jego przeznaczeniem.
- Wymieniać na czas stępione wiertła.

Uszkodzony silnik

- Oddać urządzenie do naprawy przez specjalistę.



Szczególne przepisy bezpieczeństwa

1. W przypadku zablokowania urządzenia natychmiast je wyłączyć.
2. Porównać maksymalną prędkość obrotową akcesoriów z prędkością obrotową wiertarki udarowej.



Zużyte narzędzia a ochrona środowiska

Jeśli pewnego dnia narzędzie będzie tak zużyte, że nie będzie się nadawało do dalszego użytku i trzeba je będzie wymienić albo nie będą już Państwo mieli dla niego zastosowania, warto pomyśleć o ochronie środowiska. Narzędzia nie są zwykłymi odpadami domowymi i dlatego należy się z nimi obchodzić w szczególny sposób. Można je poddaćrecyklingowi w sposób przyjazny dla środowiska.

Ważne wskazówki



Nie utylizować odpadów specjalnych jak zwykłych odpadów domowych



Temperatura otoczenia maksymalnie 50 °C



Nie wrzucać do wody zagrożenie życia



Zielony Punkt



Nie wrzucać do ognia

GWARANCJA

Świadczenie gwarancyjne regulują aktualne przepisy dotyczące gwarancji/rękojmi, które obowiązują w kraju nabycia produktu.

Gwarancja nie obejmuje szkód lub usterek powstałych wskutek niewłaściwego użytkowania zakupionego produktu.

W przypadku wystąpienia problemu lub usterki należy najpierw skontaktować się z autoryzowanym dystrybutorem. Autoryzowany dystrybutor najczęściej jest w stanie usunąć problem lub usterkę.

Gwarancją nie są objęte:

- ▶ Akumulatory
- ▶ Wszelkiego rodzaju osprzęt (jak np.: ładowarki itp.)
- ▶ Części zużywalne (np.: szczotki węglowe, przełączniki, kable, uszczelki itp.)
- ▶ Nieodpowiednie lub nieprawidłowe użytkowanie
- ▶ Niewłaściwe uruchomienie przez właściciela lub osobę trzecią
- ▶ Naprawa lub wymiana elementów
- ▶ Usterki wynikające z niewłaściwego użytkowania, normalnego zużycia lub niedostatecznej konserwacji i dbałości.
- ▶ Produkty używane w celach komercyjnych, zawodowych lub do wynajmowania.
- ▶ Szkody powstałe wskutek nieprzestrzegania instrukcji obsługi.

Warunki uznania zgłoszenia gwarancyjnego:

- ▶ Przedłożenie dowodu zakupu (data zakupu) w postaci paragonu
- ▶ Wypełniona karta gwarancyjna
- ▶ Urządzenie nie było naprawiane przez osoby trzecie i/lub nie zostały w nim wymienione żadne części
- ▶ Urządzenie nie było niewłaściwie użytkowane
- ▶ Nie stwierdzono działania siły wyższej
- ▶ Przekazanie opisu wady

Postanowienia gwarancyjne obowiązują w połączeniu z naszymi warunkami dostaw i sprzedaży.



Deklaracja zgodności UE

Producent / pełnomocnik:

AHS GmbH
Uhlandstraße 50
A-4600 Wels
Austria

Produkt:

WB 1010 SB III
Workers Best Wiertarka udarowa

Niniejszym oświadczamy na naszą wyłączną odpowiedzialność, że ze względu na projekt i konstrukcję opisane powyżej maszyny oraz wprowadzane przez nas do obrotu wersje tych maszyn spełniają wszystkie wymogi wymienionych poniżej dyrektyw, z uwzględnieniem norm wymienionych poniżej. Niniejsza deklaracja traci ważność, jeżeli bez uzgodnienia z nami produkty zostaną poddane jakimkolwiek modyfikacjom. Dokumentacja techniczna jest dostępna w siedzibie sygnatariusza.

Dyrektywy:

- 2011/65/EG
- 2014/30/EU
- 2006/42/EU

Normy:

- EN 62841-1:2015
- EN 62841-2-1:2018
- EN 55014-1:2017
- EN 55014-2:2015
- EN 61000-3-2:2014
- EN 61000-3-3:2013

Wels, 01. 01. 2020

Klaus Estfeller, CEO
AHS GmbH, Uhlandstraße 50, A-4600 Wels,
Austria

SINCERE FELICITĂRI PENTRU ACHIZIȚIONAREA MAȘINII DE GĂURIT CU PERCUȚIE WORKERS BEST

Înainte de punerea în funcțiune, vă rugăm să citiți următoarele instrucțiuni de utilizare. Vă rugăm să respectați indicațiile privind securitatea din acest manual de utilizare.

DESCRIEREA PRODUSULUI (imaginea 1)

1. Mandrină cu prindere rapidă
2. Comutator de găurire / găurire cu percuție
3. Opritor de adâncime
4. Mâner suplimentar
5. Comutator pentru turație dreapta sau stânga
6. Întreprupător de pornire / oprire
7. Rotiță de reglare pentru reglarea turației
8. Buton de fixare
9. Cablu pentru rețea



Date tehnice:

Putere nominală 1010 WAȚI
 Diametru maxim de găurire
 oțel 13 mm
 beton 16 mm
 lemn 35 mm
 Turație 0-2800 rot/min
 Mandrină cu strângere rapidă 13 mm
 Nivel presiune acustică LpA 93,7 dB(A)
 Nivel putere acustică LwA 104,7 dB(A)
 Valoarea emisiilor de vibrații:
 Găurire cu percuție $a_h = 5,29 \text{ m/s}^2$
 Factorul de insecuritate $K = 1,5 \text{ m/s}^2$
 Găurire $a_h = 3,09 \text{ m/s}^2$
 Factorul de insecuritate $K = 1,5 \text{ m/s}^2$
 Tensiune nominală / frecvență 230 VOLȚI ~ 50 Hz

Clasa de protecție II

Purtați echipament de protecție auditivă,
 ochelari de protecție, apăraătoare anti-praf
 și mănuși

Nu utilizați aparatul în condiții de ploaie
 și protejați-l de umiditate

Țineți alte persoane la distanță

Citiți instrucțiunile de utilizare

AHS GmbH, Uhlandstraße 50, A-4600 Wels

Utilizarea conformă cu destinația

Mașina de găurit este concepută pentru practicarea de găuri în lemn, oțel și piatră, cu utilizarea sculei de găurire corespunzătoare.

Utilizați această mașină numai în conformitate cu destinația sa! Orice utilizare care depășește acest cadru este considerată neconformă cu destinația. Pentru vătămări de orice fel rezultate din aceste situații, nu producătorul este responsabil, ci utilizatorul.

Aparatele noastre nu sunt concepute pentru utilizare în domeniul meșteșugăresc, de industrie mică sau industrie mare. Dacă aparatul este utilizat în cadrul unor activități meșteșugărești, de industrie mică sau industrie mare, garanția își pierde valabilitatea.



Pe parcursul utilizării aparatelor este necesară respectarea unor prevederi de securitate, pentru a evita vătămrile și daunele. Citiți de aceea, cu atenție Instrucțiunile de folosire/Indicații de securitate. Păstrați-le într-un loc sigur, pentru a putea avea acces în permanență la aceste informații. În cazul în care predați aparatul unei alte persoane, oferiți-le acestora și Instrucțiunile de folosire/Indicațiile de securitate. Nu ne asumăm nici o răspundere pentru accidente sau deteriorări ce apar ca urmare a nerespectării instrucțiunilor de folosire și a indicațiilor de securitate.

Indicații generale de siguranță pentru unelte electrice

AVERTIZARE! Citiți toate indicațiile de siguranță, instrucțiunile, ilustrațiile și datele tehnice cu care este prevăzută această unealtă electrică. Neglijențele în respectarea următoarelor instrucțiuni pot provoca electrocutări, incendii și/sau accidentări grave.

Păstrați pentru viitor toate instrucțiunile de siguranță.

Noțiunea „unealtă electrică”, utilizată în indicațiile de siguranță, face referire la uneltele electrice alimentate de la rețea (cu cablu de alimentare) sau la uneltele electrice alimentate prin acumulatori (fără cablu de alimentare).

1. Siguranța la locul de muncă

- Păstrați ordinea și buna iluminare în zona de lucru.** Dezordinea și iluminatul insuficient în zona de lucru pot provoca accidente.
- Nu lucrați cu unealta electrică în medii cu pericol de explozie, în care se află lichide, gaze sau pulberi inflamabile.** Uneltele electrice generează scântei care pot aprinde pulberile sau vaporii.
- Țineți la distanță copiii și alte persoane în timpul folosirii uneltei electrice.** În cazul distragerii atenției, puteți pierde controlul asupra aparatului.

2. Siguranța electrică

- Fișa de racord a uneltei electrice trebuie să se potrivească cu priza. Orice modificare a fișei este interzisă. Nu utilizați niciun fel de fișe adaptoare împreună cu uneltele electrice împământate.** Fișele fără modificări și prizele adecvate diminuează riscul de electrocutare.

- b. **Evitați contactul corpului cu suprafețele legate la pământ, cum ar fi țevile, sistemele de încălzire, plitele și frigiderule.** Riscul de electrocutare este foarte ridicat atunci când corpul dvs. este în contact cu dispozitivele de împământare.
- c. **Feriți aparatul de influența ploii sau a umidității.** Pătrunderea apei în aparatul electric duce la creșterea riscului de electrocutare.
- d. **Nu folosiți cablul de conectare în alte scopuri, cum ar fi transportarea uneltei electrice, suspendarea acesteia sau pentru a trage fișa din priză. Țineți cablul de conectare la distanță de căldură puternică, ulei, muchii ascuțite sau piese mobile.** Cablurile de conectare deteriorate sau înfășurate duc la creșterea riscului de electrocutare.
- e. **Dacă lucrați cu unealta electrică în aer liber, utilizați numai cabluri prelungitoare care au fost avizate și pentru exterior.** Folosirea unui cablu prelungitor adecvat pentru lucrul în aer liber diminuează riscul de electrocutare.
- f. **Dacă utilizarea uneltei electrice într-o zonă cu umiditate nu poate fi evitată, utilizați un disjunct.** Utilizarea unui disjunct diminuează riscul unei electrocutări.

3. Siguranța persoanelor

- a. **Ridicați nivelul de atenție, concentrați-vă la fiecare operațiune efectuată și procedați în mod rațional în timpul lucrului cu unealta electrică. Nu folosiți aparatul, dacă sunteți obosit sau vă aflați sub influența drogurilor, alcoolului sau a medicamentelor.** Un moment de neatenție în folosirea aparatului poate duce la accidentări serioase.
- b. **Purtați echipament de protecție personal și utilizați întotdeauna ochelari de protecție.** Purtarea echipamentului de protecție personal, cum ar fi masca anti-praf, încălțăminte de protecție aderentă, cască de protecție sau echipamentul de protecție auditivă, în funcție de utilizarea uneltei electrice, diminuează riscul de accidentări.
- c. **Evitați punerea involuntară în funcțiune. Asigurați-vă că unealta electrică este oprită înainte de conectarea la alimentarea cu curent și/sau la acumulator, ridicarea sau transportarea acesteia.** Dacă aveți degetul pe comutator atunci când transportați unealta electrică sau dacă racordați unealta electrică în stare conectată la priza de alimentare, există posibilitatea producerii de accidente.
- d. **Îndepărtați uneltele de reglaj sau cheile înainte de a porni unealta electrică.** O uneltă sau o cheie care se află într-o piesă rotativă a uneltei electrice poate duce la accidentări.
- e. **Evitați poziția nefirească a corpului. Asigurați-vă o poziție stabilă și mențineți-vă în permanență echilibrul.** În acest fel, puteți controla mai bine unealta electrică în situații neprevăzute.
- f. **Purtați îmbrăcăminte adecvată. Nu purtați îmbrăcăminte largă sau bijuterii. Țineți la distanță părul, îmbrăcăminte și mânușile față de piesele mobile.** Îmbrăcăminte largă, bijuteriile sau părul lung pot fi angrenate de piesele mobile.
- g. **Atunci când se pot monta echipamente de aspirare sau colectare a prafului, acestea trebuie conectate și utilizate corect.** Utilizarea unui aspirator de praf poate diminua pericolele provocate de praf.

- h. **Nu vă bazați pe un sentiment fals de siguranță și nu neglijați regulile de siguranță pentru unelte electrice, inclusiv atunci când sunteți familiarizat cu unealta electrică după mai multe întrebuințări.** Acțiunile efectuate fără atenție pot duce la accidentări grave în câteva fracțiuni de secundă.

4. Utilizarea și întreținerea uneltelor electrice

- a. **Nu suprasolicitați unealta electrică. Utilizați unealta electrică destinată lucrării dvs.** Cu unealta electrică adecvată, veți lucra mai bine și mai sigur în intervalul de putere indicat.
- b. **Nu folosiți o unealtă electrică, dacă are comutatorul defect.** O unealtă electrică ce nu mai permite conectarea sau deconectarea reprezintă o sursă de pericol și trebuie să fie reparată.
- c. **Scoateți fișa din priză și/sau îndepărtați acumulatorul detașabil înainte de a efectua reglaje la aparat, de a schimba piese ale uneltei de inserare sau de a depune unealta electrică în afara zonei de lucru.** Această măsură de precauție împiedică pornirea involuntară a aparatului.
- d. **Păstrați uneltele electrice în afara razei de acces a copiilor, atunci când nu le folosiți. Nu permiteți folosirea aparatului de către persoane care nu sunt familiarizate cu acesta sau care nu au citit instrucțiunile de față.** Uneltele electrice reprezintă o sursă de pericol, dacă sunt folosite de persoane fără experiență.
- e. **Îngrijiți cu atenție uneltele electrice și unealta de inserare. Controlați dacă piesele mobile funcționează impecabil și nu se blochează, precum și dacă există piese sparte sau deteriorate care influențează negativ funcționarea aparatului. Încredințați spre reparație piesele deteriorate înainte de utilizarea uneltei electrice.** Multe accidente sunt cauzate de întreținerea insuficientă a uneltelor electrice.
- f. **Mențineți uneltele de tăiat în stare ascuțită și curată.** Uneltele de tăiat îngrijite cu atenție și având muchii de tăiere ascuțite se blochează mai puțin și sunt ușor de dirijat.
- g. **Utilizați uneltele electrice, uneltele de inserare ș.a.m.d. conform acestor instrucțiuni. Luați în considerare condițiile de lucru și activitatea care urmează să se desfășoare.** Folosirea uneltelor electrice pentru aplicații care nu sunt prevăzute poate duce la apariția de situații periculoase.
- h. **Păstrați mânerul și zonele mânerelor în stare uscată, curată și fără urme de ulei și grăsimi.** Mânerul și zonele mânerelor alunecoase nu permit operarea și controlul sigur ale uneltei electrice în situații neprevăzute.

5. Service

- a. **Încredințați repararea unelei electrice numai personalului de specialitate calificat și numai în condițiile utilizării pieselor de schimb originale.** În acest fel, securitatea unelei electrice va fi garantată.

6. Indicații de siguranță pentru foarfecele de tăiat garduri vii

6.1 Indicații de siguranță pentru toate lucrările

- a. **Purtați echipament de protecție auditivă la găurirea cu percuție.** Efectul zgomotului poate provoca pierderea auzului.
- b. **Utilizați mânerul(ele) suplimentar(e).** Pierderea controlului poate duce la accidentări.
- c. **Sprrijiniți bine unealta electrică înainte de utilizare.** Această unealtă electrică produce un moment de torsiune ridicat. Dacă unealta electrică nu este bine sprijinită în timpul utilizării, poate scăpa de sub control și se pot produce accidentări.
- d. **Țineți unealta electrică de suprafețele izolate ale mânerelor, când executați lucrări la care unealta de inserare poate întâlni conductori electrici ascunși sau propriul cablu de alimentare.** Contactul cu un conductor sub tensiune poate pune și piesele metalice ale aparatului sub tensiune și duce la electrocutare.

6.2 Indicații de siguranță la utilizarea burghiilor mai lungi

- a. **Nu lucrați niciodată cu o turație mai mare decât turația maximă admisă pentru burghiu.** La turații mai mari, burghiul se poate deforma, dacă se rotește liber fără să aibă contact cu piesa de prelucrat și se pot produce accidentări.
- b. **Începeți întotdeauna procesul de găurire cu o turație mai mică și atunci când burghiul este în contact cu piesa de prelucrat.** La turații mai mari, burghiul se poate deforma, dacă se rotește liber fără să aibă contact cu piesa de prelucrat și se pot produce accidentări.
- c. **Nu exercitați o forță excesivă și apăsați doar în lung pe burghiu.** Burghiile se pot deforma și astfel să se rupă sau să scape de sub control și să provoace accidentări.



Montajul

Scoateți unealta electrică din ambalaj. Înainte de efectuarea montajului, **nu** este permisă racordarea la rețeaua electrică.

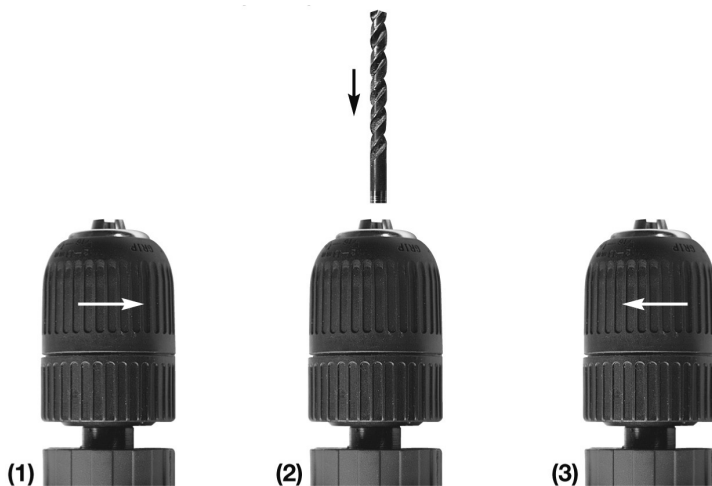
Scula de lucru / burghiul (imaginea 2)



01. Deschideți cu mâna mandrina cu strângere rapidă prin învârtire la dreapta **imaginea 2 (1)**
02. Așezați scula de lucru în mandrina cu strângere rapidă **imaginea 2 (2)**
03. Închideți cu mâna mandrina cu strângere rapidă prin învârtire la stânga **imaginea 2 (3)**
04. Utilizați numai scule de lucru / burghie de tip adecvat

Beton / zidărie	Metal dur	
Metal	HSS	
Lemn	HSS	

Găurire în metal

- Fixați piesa de prelucrat.
- Pentru metal utilizați modul funcțional „Găurire”.
- Piesa de prelucrat trebuie să fie bine așezată pe bancul de lucru.
- Marcați locul unde trebuie făcută gaura, cu un punctator.
- Pentru găurire în metal utilizați un burghiu de oțel. Asigurați întotdeauna o răcire suficientă cu ulei.
- La găuri mari, găuriți înainte cu un burghiu mic.

Găurire în lemn

- Fixați piesa de prelucrat.
- Pentru lemn utilizați modul funcțional „Găurire”.
- Marcați locul unde trebuie făcută gaura, cu un punctator sau un cui.

Găurire în material plastic

- Fixați piesa de prelucrat.
- Pentru material plastic utilizați modul funcțional „Găurire”.
- Pentru găurire în material plastic utilizați un burghiu de oțel.
- Marcați locul unde trebuie făcută gaura, cu un punctator sau un cui.

Găurire în beton sau zidărie / piatră

- Fixați piesa de prelucrat.
- Pentru beton sau zidărie / piatră, utilizați modul funcțional „Găurire cu percuție”.
- Utilizați un burghiu din aliaj dur pentru piatră / beton / zidărie.

Montarea mânerului suplimentar / opritorului de adâncime

1. Slăbiți șurubul de jos al mânerului suplimentar.
2. Împingeți mânerul suplimentar peste mandrina cu strângere rapidă pe gâtul de strângere prevăzut pentru aceasta (vezi imaginea 1).
3. Strângeți bine din nou șurubul de jos.

Montarea opritorului de adâncime

- 1) Slăbiți șurubul de sus al mânerului suplimentar.
- 2) Așezați opritorul de adâncime .
- 3) Reglați distanța dorită dorită.
- 4) Strângeți bine din nou șurubul de sus al mânerului suplimentar.

Condițiile de mediu

Unealta electrică este concepută pentru o tensiune alternativă de 230 Volți la frecvența rețelei de 50 Hz. Verificați dacă prelungitorul nu este deteriorat și dacă este racordat corespunzător la priza rețelei electrice, și dacă fișa de rețea a unelei electrice este, de asemenea, racordată. Pentru alegerea unui prelungitor corespunzător, informațiile necesare vă sunt oferite de consultantul dumneavoastră de specialitate.



Exploatarea

Pe parcursul lucrărilor, purtați întotdeauna ochelari de protecție, echipament de protecție auditivă, mănuși de protecție și îmbrăcăminte de lucru rigidă!

Comutatorul: Găurire / Găurire cu percuție (imaginea 1, nr. 2)

Cu ajutorul comutatorului Găurire / Găurire cu percuție (imaginea 1, nr. 2), puteți regla scula electrică pe modul funcțional Găurire și Găurire cu percuție.

ATENȚIE! Scula electrică trebuie să fie complet oprită. Numai după aceea puteți acționa comutatorul!

- În cazul în care comutatorul se află pe poziția Găurire cu percuție () , puteți utiliza scula electrică de ex. pentru găurire cu percuție într-un perete de beton ușor.
- În cazul în care comutatorul se află pe poziția Găurire () , puteți utiliza scula electrică pe post de mașină de găurit normală.

Reglarea turației (imaginea 1, nr. 7)

- Cu roțița de reglare (imaginea 1, nr. 7) puteți regla turația maximă. În direcția „+”, turația crește. În direcția „-”, turația scade.
- Cu cât apăsați mai tare întrerupătorul pornit / oprit (imaginea 1, nr. 6), cu atât mai mare este turația sculei electrice. Dacă micșorați apăsarea pe întrerupător, turația scade din nou.

Butonul de fixare (imaginea 1, nr. 8)

Reglați turația dorită prin învârtirea roțiței de reglare (imaginea 1, nr. 7). Apăsați întrerupătorul pornire/oprire (imaginea 1, nr. 6) și, suplimentar, butonul de fixare (imaginea 1, nr. 8). Eliberați întâi întrerupătorul pornire/oprire (imaginea 1, nr. 6) și apoi butonul de fixare (imaginea 1, nr. 8). În acest fel, mențineți turația constantă în timpul funcționării. Pentru deblocarea piedicii, apăsați întrerupătorul pornire / oprire (imaginea 1, nr. 6) și eliberați-l din nou.

Comutatorul de turație dreapta / stânga (imaginea 1, nr. 5)

Puteți regla sensul de rotație pe turație dreapta sau stânga cu ajutorul comutatorului (imaginea 1, nr. 5).

ATENȚIE! Scula electrică trebuie să fie complet oprită. Numai atunci puteți alege sensul de rotație, altfel pot apărea prejudicii ulterioare.

Defecțiuni

În cazul în care mașina nu funcționează corect, vă facem cunoscute unele cauze posibile și soluții:

1. Scânteiere puternică

Aceasta înseamnă că motorul este murdar sau că periile colectoare sunt uzate.

- Duceți mașina la un specialist pentru reparație.

2. Supraîncălzirea mașinii

Fantele de aerisire sunt înfundate

- Curățați fantele de aerisire cu o cârpă.

Mașina este prea tare solicitată

- Utilizați mașina la lucrări corespunzătoare.
- Schimbați la timp burghiul tocit.

Motorul este defect

- Duceți mașina la un specialist pentru reparație.



Prescripții de siguranță speciale

1. Opriți mașina imediat dacă se blochează.
2. Comparați turația maximă a accesoriilor cu turația mașinii de găurit cu percuție.



Aparate electrice și unelte scoase din uz și protecția mediului înconjurător

Dacă constatați într-o zi că aparatele dvs. au fost folosite intensiv și trebuie înlocuite, sau că nu mai pot fi utilizate, gândiți-vă la protecția mediului înconjurător. Aparatele electrice și uneltele nu reprezintă gunoi menajer obișnuit, ci trebuie eliminate într-un mod favorabil mediului înconjurător.

Indicații speciale



Nu aruncați gunoiul special împreună cu gunoiul menajer



Nu aruncați în apă!
Pericol de moarte!



Nu aruncați în foc!



Temperatura mediului înconjurător maxim 50° C



Punct verde

GARANȚIE

Serviciile de garanție pentru produs depind de dispozițiile de garanție legală/pentru produs valabile în țara respectivă, în care a fost achiziționat produsul.

Nu se acordă servicii de garanție pentru prejudicii sau deficiențe rezultate din utilizarea neconformă cu prevederile a produselor vândute.

Dacă intervine o problemă sau este constatată o deficiență, vă rugăm să contactați întotdeauna mai întâi dealer autorizat din zona dumneavoastră. De cele mai multe ori, dealerul autorizat din zona dumneavoastră poate să remedieze problema sau deficiența în mod direct.

Sunt excluse de la serviciile de garanție:

- ▶ Acumulatorii
- ▶ Toate accesoriile (ca de ex.: încărcătoarele etc.)
- ▶ Piese de uzură (de ex.: periile de cărbune, comutatoarele, cablurile, garniturile etc.)
- ▶ Utilizarea inadecvată sau improprie
- ▶ Punerea în funcțiune eronată de către proprietar sau terțe persoane
- ▶ Revizie sau schimbul de componente
- ▶ Deficiențele cauzate de folosirea improprie, uzura normală sau întreținerea curentă și îngrijirea deficiență.
- ▶ Produsele utilizate în scopuri comerciale, profesionale sau pentru închiriere.
- ▶ Prejudicii apărute prin nerespectarea manualului de utilizare.

Drepturile dumneavoastră de garanție pentru produs pot fi recunoscute numai dacă:

- ▶ poate fi prezentat un document de cumpărare (data cumpărării) sub unui bon de casă
- ▶ Certificatul de garanție este completat integral
- ▶ la aparat nu a fost întreprinsă revizia și/sau schimbarea de componente de către un terț
- ▶ aparatul nu a fost utilizat în mod necorespunzător
- ▶ nu există un caz de forță majoră
- ▶ există o descriere a deficienței

Reglementările de garanție sunt valide împreună cu condițiile de livrare și vânzare.



Declarația de conformitate UE

Producător / reprezentant autorizat: AHS GmbH
Uhlandstraße 50
A-4600 Wels
Austria

Produsul: WB 1010 SB III
Workers Best Mașină de găurit cu bătaie

Prin prezenta declarăm pe proprie răspundere că mașinile descrise mai sus corespund, pe baza concepției și variantei constructive, precum și în variantele puse de noi în circulație, cu luarea în considerare a standardelor menționate mai jos, tuturor cerințelor care stau la baza directivelor enumerate în continuare. În cazul modificării aparatelor fără acordul nostru, această declarație își pierde valabilitatea. Documentația tehnică se află la semnatar.

Directive:

- 2011/65/EG
- 2014/30/EU
- 2006/42/EU

Standarde:

- EN 62841-1:2015
- EN 62841-2-1:2018
- EN 55014-1:2017
- EN 55014-2:2015
- EN 61000-3-2:2014
- EN 61000-3-3:2013

Wels, 01. 01. 2020

Klaus Estfeller, CEO
AHS GmbH, Uhlandstraße 50, A-4600 Wels,
Austria

ČESTITAMO VAM ZA NAKUP UDARNEGA VRTALNIKA

Prosimo, da pred uporabo preberete naslednje napotke. Prosimo, upoštevajte varnostne napotke v teh navodilih za uporabo.

OPIS IZDELKA (slika 1)

1. Hitrovpensalna glava
2. Preklopnik za vrtnanje/udarno vrtnanje
3. Nastavek za določanje globine
4. Dodatni ročaj
5. Preklopnik za v desno ali v levo
6. Vkljopno/izkljopno stikalo
7. Nastavitveno kolo za krmiljenje števila vrtljajev
8. Zaporni gumb
9. Omrežni kabel



Tehnični podatki:

Nazivna moč motorja 1010 W
 Maksimalni premer vrtnanja
 Jeklo 13 mm
 Beton 16 mm
 Les 35 mm
 Število vrtljajev 0–2800 vrt./min
 13-mm vpenjalna glava z obodom zob
 Raven zvočnega tlaka L_{pA} : 93,7 dB(A)
 Negotovost $K = 3$ dB(A)
 Raven zvočne moči L_{wA} : 104,7 dB(A)
 Emisijske vrednosti nihajev:
 Udarno vrtnanje $a_h = 5,29$ m/s²
 Negotovost $K = 1,5$ m/s²
 Vrtnanje $a_h = 3,09$ m/s²
 Negotovost $K = 1,5$ m/s²
 Nazivna napetost/frekvenca 230 V ~ 50 Hz

Zaščitni razred II

Nosite slušnike, zaščitna očala in nosite rokavice

Ne uporabljajte na dežju, zaščitite pred vlago

V bližini ne sme biti drugih oseb

Preberite navodila za uporabo

AHS GmbH, Uhlandstraße 50, A-4600 Wels

Predpisana uporaba

Vrtalnik je izdelan za vrtnanje lukenj v les, jeklo in kamen ob uporabi ustreznega vrtalnega orodja.

To napravo uporabljajte samo v skladu z njenim namenom! Vsaka druga uporaba, ki ni v skladu s tem, ni ustrezna. Za poškodbe in škodo vseh vrst, do katere pride na tak način, nosi odgovornost uporabnik in ne proizvajalec.

Naše naprave niso namenjene za uporabo pri malih podjetnikih, v obrti ali industriji. Če je ta naprava uporabljena v okviru malega podjetništva, obrti ali industrije, je izključena iz garancije.



Pri uporabi naprav morate upoštevati nekatere varnostne ukrepe, da preprečite poškodbe in škodo. Zaradi tega skrbno preberite ta navodila za uporabo/varnostne napotke. Te skrbno shranite, da vam bodo informacije vsak čas na voljo. Če boste to napravo predali drugi osebi, ji predajte tudi ta navodila za uporabo/varnostne napotke. Ne prevzemamo odgovornosti za nezgode ali škodo, do katerih pride zaradi neupoštevanja teh navodil in varnostnih napotkov.

Splošna varnostna navodila za električna orodja

OPOZORILO! Preberite vsa varnostna navodila in napotke ter preverite vse slike in tehnične podatke, ki so priloženi temu električnemu orodju. Neupoštevanje naslednjih napotkov lahko povzroči električni udar, požar in/ali hude poškodbe.

Vsa varnostna navodila in napotke shranite za prihodnjo uporabo.

V varnostnih navodilih se pojem »električno orodje«, uporabljen v nadaljevanju, nanaša na električna orodja, ki se napajajo iz omrežja (z omrežnim priključkom) in na električna orodja z akumulatorjem (brez omrežne napeljave).

1. Varnost na delovnem mestu

- Vaše delovno mesto naj bo vedno čisto in dobro osvetljeno.** Nered in neosvetljeno delovno območje lahko povzroči nesreče.
- Z električnim orodjem ne delajte v eksplozijsko ogroženih območjih, v katerih so vnetljive tekočine, plini ali prah.** Električna orodja povzročajo iskre, ki lahko vžgejo prah ali hlape.
- Med uporabo električnega orodja se v bližini ne smejo zadrževati druge osebe ali otroci.** V primeru nepozornosti lahko izgubite nadzor nad napravo.

2. Električna varnost

- Priključni vtič električne naprave mora ustrezati vtičnici. Vtiča na noben način ni dovoljeno spreminjati. Ozemljenih električnih orodij ne uporabljajte skupaj z adapterskimi vtiči.** Nespremenjeni vtiči in ustrezne vtičnice zmanjšujejo tveganje električnega udara.

- b. **Preprečite stik telesa z ozemljenimi površinami, kot so cevi, radiatorji, peči in hladilniki.** Če je vaše telo ozemljeno, obstaja povečano tveganje zaradi električnega udara.
- c. **Orodje zavarujte pred dežjem ali vlago.** Vdor vode v električno napravo poveča tveganje električnega udara.
- d. **Priključnega kabla ne uporabljajte kot ročaj za nošenje električnega orodja, za obešanje naprave, oziroma z njim ne vlecite vtiča iz vtičnice. Kabel zaščitite pred vročino, oljem, ostrimi robovi ali gibljivimi deli.** Poškodovani ali zapleteni kabli povečujejo tveganje električnega udara.
- e. **Če z električnim orodjem delate na prostem, uporabljajte le podaljške, ki so primerni tudi za delo na prostem.** Uporaba podaljška, primerne za delo na prostem, zmanjšuje tveganje električnega udara.
- f. **Če se ne morete izogniti uporabi električnega orodja v vlažnem okolju, uporabljate zaščitno stikalo za preostali tok (FI-stikalo).** Uporaba zaščitnega stikala za preostali tok zmanjšuje tveganje električnega udara.

3. Varnost ljudi

- a. **Vedno bodite pozorni na to, kaj delate, in pri delu z električnim orodjem ravnajte z razumom. Naprave ne uporabljajte, če ste utrujeni ali pod vplivom drog, alkohola ali zdravil.** Trenutek nepozornosti pri uporabi naprave lahko povzroči hude poškodbe.
- b. **Nosite vašo osebno zaščitno opremo in vedno tudi zaščitna očala.** Nošnja zaščitne opreme, kot je proti-prašna maska, varnostni delovni čevlji, ki ne drsijo, zaščitna čelada ali zaščita sluha, glede od vrsto uporabe električnega orodja, zmanjšuje tveganje poškodb.
- c. **Preprečite neželen zagon. Prepričajte se, da je električno orodje izključeno, preden ga priključite na napajanje in/ali na akumulator, ga prejmete ali nosite.** Če imate pri nošenju naprave prst na stikalu ali vklopljeno napravo priključujete na električno napajanje, lahko to povzroči nesrečo.
- d. **Pred vklopom naprave odstranite nastavitveno orodje ali vijačni ključ.** Orodje ali ključ, ki se nahaja v vrtečem se delu naprave, lahko povzroči poškodbe.
- e. **Izogibajte se nenormalnemu položaju telesa. Poskrbite za varno in stabilno držo ter imejte v vsakem trenutku ravnotežje.** Tako lahko električno orodje boljše nadzorujete v nepričakovanih situacijah.
- f. **Nosite ustrezna oblačila. Ne nosite ohlapnih oblačil ali nakita. Las, oblačil in rokavic ne približujte gibljivim delom.** Ohlapna oblačila, nakit ali dolge lase lahko zajamejo gibljivi deli.
- g. **Če lahko namestite napravo za prestrežanje ali sesanje prahu, se prepričajte, da bodo le-te priključene in pravilno uporabljene.** Uporaba teh naprav zmanjšuje ogrožanje zaradi prahu.

- h. **Čeprav ste električno opremo že večkrat uporabljali in z njo znate rokovati, se ne zanašajte na lažni občutek varnosti in ne pozabite na varnostne predpise.** Zaradi neprevidnosti lahko v delčku sekunde pride do hudih poškodb.

4. Uporaba in rokovanje z električnim orodjem

- a. **Električnega orodja ne smete preobremenjevati. Za delo uporabljajte le električno orodje, ki je za to namenjeno.** Z ustreznim električnim orodjem boste delali boljše in varneje v navedenem območju moči.
- b. **Ne uporabljajte električnega orodja, pri katerem je pokvarjeno stikalo.** Električno orodje, ki ga ne morete vklopiti ali izklopiti, je nevarno in ga je treba popraviti.
- c. **Izvalcite vtič iz vtičnice in/ali odstranite akumulator, preden boste nastavljali napravo, zamenjali pribor ali odložili napravo.** Ta previdnostni ukrep prepreči nehoten zagon stroja.
- d. **Neuporabljeno električno orodje hranite izven dosega otrok. Orodja ne dovolite uporabljati ljudem, ki niso seznanjeni z njim ali niso prebrali teh navodil.** Električna orodja so nevarna, če jih uporabljajo neizkušeni ljudje.
- e. **Orodje skrbno negujte. Kontrolirajte, ali gibljivi deli delujejo brezhibno in če se ne zatikajo, ali so deli zlomljeni oz. poškodovani tako, da to vpliva na delovanje naprave. Poškodovane dele popravite oz. zamenjajte pred uporabo naprave.** Številne nezgode povzročijo slabo vzdrževano električno orodje.
- f. **Orodja za rezanje naj bodo vedno ostra in čista.** Skrbno negovana orodja za rezanje z ostrimi rezili se manj zatikajo in jih je lažje voditi.
- g. **Električno orodje, vpeta orodja, pribor itd. uporabljajte v skladu s temi navodili. Pri tem upoštevajte delovne pogoje in delo, ki ga želite opraviti.** Uporaba električnih orodij v namene, ki niso predvideni, lahko vodi do nevarnih situacij.
- h. **Ročaji naj bodo suhi, čisti in brez olja ter masti.** Spolzki ročaji in prijemalne površine v nepredvidenih situacijah ne zagotavljajo varnega rokovanja in nadzora nad električnim orodjem.

5. Servis

- a. **Napravo naj popravlja le kvalificirano strokovno osebje in le z originalnimi nadomestnimi deli.** S tem bo zagotovljeno, da je električno orodje ves čas varno.

6. Varnostni napotki za vrtalnike

6.1 Varnostna opozorila za vsa opravila

- a. **Med udarnim vrtnjem nosite glušnike.** Vpliv hrupa lahko povzroči izgubo sluha.
- b. **Uporabite dodatni/-e ročaj/-e.** Izguba nadzora lahko povzroči poškodbe.
- c. **Električno orodje dobro zaščitite pred obrabo.** To električno orodje ustvari velik navor. V primeru, da orodja med obratovanjem ne podprete, lahko nad njim izgubite nadzor in posledično lahko pride do poškodb.
- d. **Če izvajate dela, pri katerih bi lahko vpeto orodje zadelo ob skrite električne vodnike ali lastni električni kabel, držite električno orodje za izolirane ročaje.** Stik z vodnikom, ki je pod napetostjo, prenese napetost tudi na kovinske dele električnega orodja in povzroči električni udar.

6.2 Varnostna navodila pri uporabi dolgih svedrov

- a. **V nobenem primeru ne smete delati z večjim številom vrtljajev, kot je največje dovoljeno za izbrani sveder.** Pri večjem številu vrtljajev se lahko sveder nekoliko upogne v primeru, da se prosto vrti brez stika z obdelovancem, kar lahko povzroči poškodbe.
- b. **Postopek vrtnja vedno začnite z manjšim številom vrtljajev in tako, da se sveder dotika obdelovanca.** Pri večjem številu vrtljajev se lahko sveder nekoliko upogne v primeru, da se prosto vrti brez stika z obdelovancem, kar lahko povzroči poškodbe.
- c. **Ne pritiskajte preveč in samo v smeri vzdolžno na sveder.** Sveder se lahko upogne in zato zlomi ali povzroči izgubo nadzora ter posledično poškodbe.



Montaža

Vzemite električno orodje iz pakiranja. Pred montažo **ne** vključujte na električno omrežje.

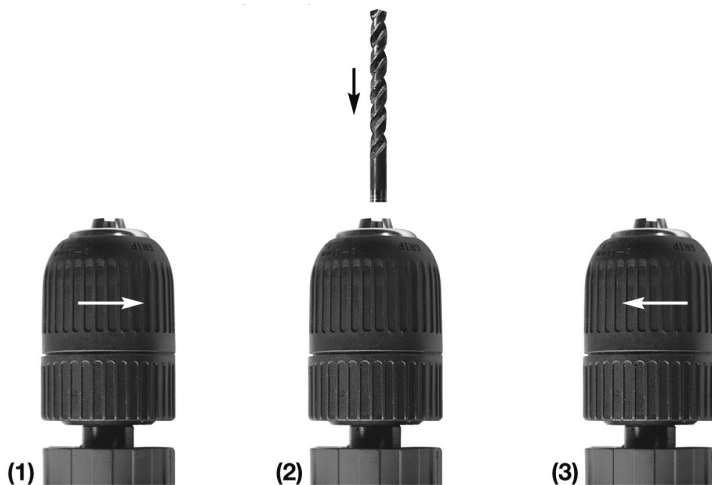
Vložek/sveder (slika 2)



01. Hitrovpenjalno glavo z roko odprite v desno v smeri puščice **Slika 2 (1)**
02. Orodje vstavite v hitrovpenjalno glavo **Slika 2 (2)**
03. Hitrovpenjalno glavo z roko zaprite v levo v smeri puščice **Slika 2 (3)**
04. Uporabite samo vstavite orodja / vrtalke pravega tipa

Beton/zidovje	Trda kovina	
Kovine	HSS	
Les	HSS	

Vrtanje v kovino

- Pritrdite obdelovanec.
- Za kovino uporabljajte način obratovanja »Vrtanje«.
- Obdelovanec se mora dobro prilegati na delovno mizo.
- Mesto, na katerem je treba vrtati, označite z luknjačem.
- Pri vrtanju v kovino uporabljajte jekleni sveder. Vedno poskrbite za zadostno hlajenje z oljem.
- Pri velikih vrtninah predhodno vrtajte z manjšim svedrom.

Vrtanje v les

- Pritrdite obdelovanec.
- Za les uporabljajte način obratovanja »Vrtanje«.
- Mesto, na katerem je treba vrtati, označite z luknjačem ali žebljem.

Vrtanje v plastiko

- Pritrdite obdelovanec.
- Za plastiko uporabljajte način obratovanja »Vrtanje«.
- Pri vrtanju v plastiko uporabljajte jekleni sveder.
- Mesto, na katerem je treba vrtati, označite z luknjačem ali žebljem.

Vrtanje v beton ali zid/kamen

- Pritrdite obdelovanec.
- Za beton ali zid/kamen uporabljajte način obratovanja »Udarno vrtanje«
- Uporabljajte iz sveder za kamen/beton/zid iz trde kovine

Montaža dodatnega ročaja/nastavka za določanje globine

1. Odvijte spodnji vijak dodatnega ročaja.
2. Porinite dodatni ročaj preko hitrovpenjalne glave na predvideno napenjalno grlo (glej sliko 1).
3. Spodnji vijak ponovno čvrsto privijte.

Montaža nastavka za določanje globine

- 1) Odvijte zgornji vijak dodatnega ročaja.
- 2) Vstavite nastavek za določanje globine.
- 3) Nastavite zeleno razdaljo.
- 4) Zatem spet čvrsto privijte zgornji vijak dodatnega ročaja.

Pogoji okolja

Električno orodje je prirejeno za 230 V izmeničnega toka pri mrežni frekvenci 50 Hz. Preverite, ali je kabelski podaljšek nepoškodovan, ter ali je pravilno povezan z vtičnico mrežnega toka in mrežnega vtiča električnega orodja. O izbiri pravilnega kabelskega podaljška se pozanimajte pri strokovnem svetovalcu.



Pogon

Pri delu nosite zaščitna očala, ščitnik za ušesa, zaščitne rokavice in tesno prilegajočo se obleko!

Preklopnik: Vrtanje/udarno vrtanje (slika 1, št. 2)

S preklopnikom vrtanje/udarno vrtanje (slika 1, št. 2) lahko nastavite električno orodje na način obratovanja vrtanje in udarno vrtanje.

POZOR! Električno orodje mora popolnoma mirovati. Šele potem lahko preklopnik pritisnete!

- Če je preklopnik na poziciji udarno vrtnanje () lahko električno orodje uporabljate npr. za udarno vrtnanje v lahko betonsko steno.
- Če je preklopnik na poziciji vrtnanje () lahko električno orodje uporabljate kot običajni vrtalnik.

Nastavitev števila vrtljajev (slika 1, št. 7)

- S krmilnim kolesom (slika 1, št. 7) lahko nastavite maksimalno število vrtljajev. V smeri »+« bo zvišano število vrtljajev. V smeri »-« bo zmanjšano število vrtljajev.
- Močnejše kot pritisnete vklopno/izklopno stikalo (slika 1, št. 6) pritisnete, tem višje je število vrtljajev električnega orodja. Če pritisek na stikalo zmanjšate, se število vrtljajev ponovno zmanjša.

Zaporni gumb (slika 1, št. 8)

Zeleno število vrtljajev nastavite z vrtenjem krmilnega kolesa (slika 1, št. 7). Pritisnite vklopno/izklopno stikalo (slika 1, št. 6) in dodatno zaporni gumb (slika 1, št. 8). Najprej izpustite vklopno/izklopno stikalo (slika 1, št. 6) in nato zaporni gumb (slika 1, št. 8). Tako ohranjate konstantno število vrtljajev med delovanjem. Za sprostitvev blokade vklopno/izklopno stikalo (slika 1, št. 6) pritisnite in spet spustite.

Preklopnik vrtenje desno/levo (slika 1, št. 5)

Smer vrtenja lahko naravnate s preklopnikom (slika 1, št. 5) na vrtenje desno ali levo.

POZOR! Električno orodje mora popolnoma mirovati. Šele potem lahko smer vrtenja izbirate, sicer lahko pride do škode.

Motnje

V primeru, da stroj ne deluje pravilno, podajamo znane mogoče vzroke in rešitve:

1. Ekstremne iskre

To najpogosteje pomeni, da je motor umazan ali so ogljikove krtače obrabljene.

- Prinesite vaš stroj strokovnjaku na popravilo.

2. Pregretje stroja

Odzračevalne zarezne so zamašene

- Očistite odzračevalne zarezne s krpo.

Stroj je preveč obremenjen

- Uporabljajte stroj za to, za kar je namenjen.
- Top sveder pravočasno zamenjajte.

Okvara motorja

- Prinesite vaš stroj strokovnjaku na popravilo.



Posebni varnostni predpisi

1. Če stroj blokira, ga nemudoma izključite.
2. Primerjajte maksimalno število vrtljajev pribora s številom vrtljajev udarnega vrtalnika.



Dotrajana orodja in varovanje okolja

Ko je vaše orodje že tako intenzivno izrabljeno, da ga je treba zamenjati, ali ga nimate več za kaj uporabljati, pomislite na varovanje okolja. Orodja ne sodijo med običajne gospodinjske odpadke. Lahko se namreč reciklirajo na okolju prijazen način.

Pomembna opozorila



Med posebne, ne pa dke gospodinjske odpa Hausmüll



Ničesar ne mečite v vodo - smrtno nevarno



Ničesar ne mečite v ogenj



Temperatura okolice največ 50 °C



Zelena pika

GARANCIJA

Odobritev jamstva se izvede po posamično veljavnih zakonskih garancijskih/jamstvenih določilih države, v kateri ste pridobili izdelek.

Odobritev jamstva za škodo ali pomanjkljivosti, ki so posledica neustrezne rabe prodanih izdelkov, ni mogoča.

V primeru težave ali ugotovljene pomanjkljivosti vas prosimo, da se najprej obrnite na vašega pooblaščenega trgovca. V večini primerov bo lahko vaš pooblaščen trgovec težavo ali napako sam odpravil.

Iz garancije so izvzeti:

- ▶ Akumulatorji
- ▶ Vsa dodatna oprema (npr.: polnilne naprave ipd.)
- ▶ Potrošni deli (npr.: ogljikove krtače, stikala, kabli, tesnila ipd.)
- ▶ Neustrezna ali nestrokovna raba
- ▶ Pomanjkljiv zagon s strani lastnika ali tretjih oseb
- ▶ Popravilo ali zamenjava komponent
- ▶ Pomanjkljivosti zaradi neustrezne uporabe, običajne obrabe ali pomanjkljivega vzdrževanja in nege.
- ▶ Izdelki, ki so uporabljajo za komercialne, poklicne namene ali so za izposajo.
- ▶ Škoda, ki nastane zaradi neupoštevanja navodil za uporabo.

Možnost uveljavljanja garancije obstaja zgolj v primeru, ko:

- ▶ lahko predložite dokazilo o nakupu (datum nakupa) v obliki računa
- ▶ je garancijski list v celoti izpolnjen
- ▶ na napravi vzdrževalnih del in/ali menjave sestavnih delov niso izvajale tretje osebe
- ▶ je bilo obratovanje naprave ustrezno
- ▶ ne obstaja višja sila
- ▶ je bil predložen opis napak

Garancijska določila se uporabljajo v povezavi z našimi dobavnimi in prodajnimi pogoji.



Izjava EU o skladnosti

Proizvajalec / pooblaščen zastopnik: AHS GmbH
Uhlandstraße 50
A-4600 Wels
Austria

Izdelek: Udarni vrtnik WB 1010 SB III

Na lastno odgovornost izjavljamo, da zgoraj opisani stroj na podlagi svoje zasnove in konstrukcije, kot tudi izvedb, ki smo jih dali na trg, ter z upoštevanjem v nadaljevanju navedenih standardov izpolnjuje vse zahteve spodaj navedenih direktiv.

V primeru spremembe na napravi, ki ni usklajena z nami, ta izjava izgubi veljavnost. Tehnični dokumenti so na voljo pri podpisniku

Directive:

- 2014/30/EU
- 2006/42/EG
- 2011/65/EU

Standardi:

- EN 62841-1:2015
- EN 62841-2-1:2018
- EN 55014-1:2017
- EN 55014-2:2015
- EN 61000-3-2:2014
- EN 61000-3-3:2013

Wels, 01. 01. 2020

Klaus Estfeller, CEO
AHS GmbH, Uhlandstraße 50, A-4600 Wels,
Austria

SRDEČNE BLAHOŽELÁME KU KÚPE PRÍKLEPOVEJ VŔTAČKY OD FIRMY WORKERS BEST

Pred uvedením do prevádzky si, prosím, prečítajte nasledujúcu užívateľskú príručku. Dbajte, prosím, na bezpečnostné pokyny uvedené v tomto návode na použitie.

POPIS VÝROBKU (obr. 1)

1. Rýchloupínacie upínadlo vrtáka
2. Prepínač na vŕtanie / príklepové vŕtanie
3. Hĺbkový doraz
4. Prídavná rukoväť
5. Prepínač na pravý / ľavý chod
6. Spínač zapnutia / vypnutia
7. Nastavovacie koliesko na reguláciu otáčok
8. Fixačný gombík
9. Sieťový kábel



Technické údaje:

Menovitý výkon 1010 WATTOV

Maximálny priemer vŕtania

ocel 13 mm

betón 16 mm

drevo 35 mm

Počet otáčok 0-2800 ot./min.

Rýchloupínacie upínadlo vrtáka 13 mm

Hladina akustického tlaku LpA 93,7 dB(A)

Hladina akustického výkonu LwA 104,7 dB(A)

Emisná hodnota vibrácií:

Príklepové vŕtanie $a_h = 5,29 \text{ m/s}^2$

Neistota K = $1,5 \text{ m/s}^2$

Vŕtanie $a_h = 3,09 \text{ m/s}^2$

Neistota K = $1,5 \text{ m/s}^2$

Menovité napätie / kmitočet 230 VOLT ~ 50 Hz

Trieda ochrany II

Používajte ochranu sluchu, ochranné okuliare, ochranu proti prachu a pracovné rukavice



Nu utilizați aparatul în condiții de ploaie și protejați-l de umiditate



Țineți alte persoane la distanță



Citiți instrucțiunile de utilizare



AHS GmbH, Uhlandstraße 50, A-4600 Wels

Použitie v súlade s určením

Vrtačka je určená na vrtanie otvorov do dreva, ocele a kameňa s použitím príslušného vrtáka.

Prístroj používajte iba v súlade s jeho určením! Každé použitie presahujúce tento rámec je v rozpore s jeho určením. Za akékoľvek poranenia alebo škody, ktoré následkom takéhoto použitia vznikli, nesie zodpovednosť používateľ, nie výrobca.

Na základe ich určenia nie sú naše prístroje koncipované pre použitie remeselníkmi, v komerčnej prevádzke alebo v priemysle. V prípade, že by sa tento prístroj používal v rámci remeselnej, komerčnej alebo priemyselnej prevádzky, záruka je vylúčená.



Pri používaní prístrojov je nutné dodržiavať niektoré bezpečnostné opatrenia, aby nedošlo k zraneniu osôb alebo poškodeniu vecí. Pozorne si prečítajte tento návod na obsluhu alebo bezpečnostné pokyny. Tieto dobre uschovajte, aby boli stále k dispozícii. Ak prístroj predáte alebo odovzdáte ďalšej osobe, bezpodmienečne priložte aj tento návod na použitie alebo bezpečnostné pokyny. Za vznik úrazov alebo poškodenie vecí, ku ktorým došlo nedodržaním tohto návodu a bezpečnostných pokynov, nepreberáme žiadnu záruku.

Všeobecné bezpečnostné pokyny platné pre elektrické náradie

VAROVANIE! Prečítajte si všetky bezpečnostné pokyny, inštrukcie, ilustrácie a technické údaje, s ktorými je toto elektrické náradie dodávané. Nedodržanie nasledujúcich pokynov môže zapríčiniť zasiahnutie elektrickým prúdom, požiar a/alebo vážne zranenia.

Všetky bezpečnostné pokyny a upozornenia uchovajte pre budúce použitie.

Termín „elektrický nástroj“, použitý v bezpečnostných pokynoch, sa vzťahuje na sieťovo napájané elektrické nástroje (so sieťovým káblom) a na elektrické nástroje napájané akumulátorom (bez sieťového kábla).

1. Bezpečnosť na pracovisku

- Udržujte svoj pracovný priestor čistý a dobre osvetlený.** Neporiadok a neosvetlené pracovisko môžu viesť k nehodám.
- Nepracujte s elektrickým náradím vo výbušnom prostredí, v ktorom sa nachádzajú horľavé kvapaliny, plyny alebo prach.** Elektrické prístroje vytvárajú iskry, ktoré môžu vznietiť prach alebo výpary.
- Počas používania elektrického náradia dbajte o to, aby sa knástroju nepribližovali deti ani iné osoby.** Pri rozptylení môžete stratiť kontrolu nad prístrojom.

2. Elektrické zabezpečenie

- Zástrčka kábla prístroja musí zodpovedať vyhotoveniu zásuvky. Táto zástrčka nesmie byť žiadnym spôsobom menená. Nepoužívajte adaptérové konektory spolu s ochranným uzemneným elektrickým náradím.** Nezmenená zástrčka a vhodné zásuvky znižujú riziko úrazu elektrickým prúdom.

- b. **Vyhnite sa priamemu kontaktu s uzemnenými plochami, ako sú rúry, vyhrievacie telesá, sporáky a chladničky.** Ak je vaše telo uzemnené, hrozí zvýšené riziko úrazu elektrickým prúdom.
- c. **Zariadenie udržiavajte v suchu.** V prípade vniknutia vody do elektrického prístroja sa zvyšuje riziko úrazu elektrickým prúdom.
- d. **Nikdy nepoužívajte prípojné vedenie na iné účely, ako napríklad na prenášanie elektrického náradia, jeho zavesenie alebo vytiahnutie zo zásuvky. Nevystavujte prípojné vedenie vysokým teplotám, oleju alebo hýbajúcim sa dielom a vyhýbajte sa ostrým hranám.** Poškodené alebo prekrútené prípojné vedenia zvyšujú riziko úrazu elektrickým prúdom.
- e. **Pokiaľ pracujete s elektrickým náradím vonku, používajte iba predlžovacie vedenia, ktoré sú vhodné do vonkajšieho prostredia.** Použitie predlžovacieho vedenia vhodného do vonkajšieho prostredia znižuje riziko úrazu elektrickým prúdom.
- f. **Ak už s elektrickým prístrojom musíte bezpodmienečne pracovať vo vlhkom prostredí, použite vhodný ochranný vypínač proti chybnému prúdu.** Použitie takého ochranného vypínača proti chybnému prúdu znižuje riziko zasiahnutia elektrickým prúdom.

3. Bezpečnosť osôb

- a. **Budte pozorní, dávajte pozor na to, čo robíte a pri práci s elektrickým nástrojom si počínajte rozumne. Elektrický prístroj nepoužívajte, ak ste unavení alebo pod vplyvom drog, alkoholu alebo liekov.** Jediný okamih nepozornosti pri používaní prístroja môže spôsobiť vážne zranenia.
- b. **Noste osobnú ochrannú výbavu a vždy noste ochranné okuliare.** Používaním osobných ochranných prostriedkov, ako napríklad maska proti prachu, bezpečnostná protišmyková obuv, ochranná prilba, prípadne ochrana sluchu podľa druhu a použitia elektrického nástroja, znížite riziko zranenia pri používaní elektrických nástrojov.
- c. **Zabráňte neúmyselnému uvedeniu do prevádzky. Skôr ako elektrické náradie pripojíte k zdroju elektrického prúdu a/alebo na akumulátor, alebo ho zdvihnete, či budete prenášať sa uistite, že je vypnuté.** Ak máte pri prenášaní elektrického náradia prst na spínači, alebo pripojíte elektrické náradie k zdroju prúdu v zapnutom stave, môže dôjsť k úrazom.
- d. **Pred spustením elektrického nástroja odstráňte nastavovacie náradie a montážne kľúče.** Nástroj alebo kľúč nachádzajúci sa v rotujúcej časti elektrického náradia môže spôsobiť zranenia.
- e. **Vyvarujte sa nezvyčajného držania tela. Dbajte na pevné postavenie a vždy udržiavajte rovnováhu.** Tým môžete lepšie kontrolovať elektrické náradie v neočakávaných situáciách.
- f. **Noste vhodný odev. Nenoste voľné oblečenie ani šperky. Dávajte pozor, aby sa do rotujúcich súčastí prístroja nedostali vaše vlasy a časti odevu.** Voľný odev, šperky či dlhé vlasy môžu byť zachytené pohybujúcimi sa dielcami.
- g. **Pokiaľ bude možná montáž zariadení na odsávanie a zachytávanie prachu je potrebné, aby ste ich pripojili a správne používali.** Použitie odsávania prachu môže znížiť riziko ohrozenia prachom.

- h. **Nemyslite si, že ste v bezpečí a nepovznášajte sa nad bezpečnostné pravidlá týkajúce sa elektrického náradia, aj keď ste po mnohonásobnom používaní s elektrickým náradím oboznámení.** Nedbanlivé konanie môže v zlomku sekundy spôsobiť ťažké zranenia.

4. Používanie a ošetrovanie elektrického náradia

- a. **Nepreťažujte elektrický náradie. Používajte pri svojej práci k tomu určené elektrické náradie.** S vhodným elektrickým nástrojom pracujete lepšie a bezpečnejšie v uvedenom rozsahu výkonu.
- b. **Nepoužívajte žiadny elektrický nástroj, ktorého vypínač je poškodený.** Elektrický nástroj, ktorý už nie je možné zapnúť alebo vypnúť, je nebezpečný a musí byť opravený.
- c. **Skôr ako začnete s nastavovaním elektrického náradia, výmenou častí nasadených nástrojov alebo elektrické náradie odložíte, vytiahnite zástrčku zo zásuvky a/alebo vytiahnite odnímateľný akumulátor.** Toto bezpečnostné opatrenie zabráni náhodnému spusteniu prístroja.
- d. **Nepoužívané elektrické nástroje uchovávajte mimo dosahu detí. Nedovoľte prácu s prístrojom osobám, ktoré s ním nie sú oboznámené alebo si neprečítali tieto pokyny a inštrukcie.** Elektrické prístroje sú nebezpečné, ak ich používajú neskúsené osoby.
- e. **Starajte sa o elektrické náradie a nasadené nástroje dôsledne. Skontrolujte, či sa rotujúce dielce prístroja voľne otáčajú a nezasekávajú sa, či nedošlo k poškodeniu či prelomeniu niektorých súčiastok a či nie je znížená funkčnosť nástroja. Nechajte pred použitím elektrického náradia poškodené diely opraviť.** Príčinou mnohých nehôd bývajú zle udržiavané elektrické prístroje.
- f. **Udržiavajte rezacie nástroje ostré a čisté.** Dôkladne udržiavané rezacie nástroje s ostrými reznými hranami sa zasekávajú menej a ľahšie sa s nimi pracuje.
- g. **Používajte elektrické náradie, nasadený nástroj, nasadené nástroje atď. podľa týchto pokynov. Berte pritom do úvahy pracovné podmienky a vykonávanú činnosť.** Použitie elektrických nástrojov inak ako je predpísané, môže viesť k nebezpečným situáciám.
- h. **Rukováti a povrchy rukovätí udržiavajte v suchom a čistom stave, očistené od oleja a tuku.** Klzké rukoväte a plochy na držanie neumožňujú v nepredvídaných situáciách bezpečnú obsluhu a kontrolu elektrického náradia.

5. Servis

- a. **Svoj elektrický prístroj dajte opraviť len kvalifikovanému odbornému personálu a iba s originálnymi náhradnými dielmi.** Tým bude zabezpečené, že bezpečnosť elektrického nástroja zostane zachovaná.

6. Bezpečnostné pokyny pre vrtačky

6.1 Bezpečnostné pokyny pre všetky práce

- a. **Pri príklepovom vrtaní noste ochranu sluchu.** Pôsobením hluku môže dôjsť k strate sluchu.
- b. **Používajte prídavnú rukoväť (rukoväte).** Strata kontroly môže viesť k zraneniam.
- c. **Elektrický nástroj pred použitím riadne podoprite.** Tento elektrický nástroj vytvára vysoký krútiaci moment. Ak elektrický prístroj nie je počas prevádzky bezpečne podopretý, môže dôjsť k strate kontroly a vzniku zranení.
- d. **Keď vykonávate práce, pri ktorých hrozí riziko kontaktu so skrytými elektrickými káblami alebo vlastným pripájacím káblom, držte elektrické náradie iba za izolované rukoväti.** Kontakt s vedením pod napätím môže priviesť elektrické napätie aj na kovové časti prístroja a spôsobiť tak zásah elektrickým prúdom.

6.2 Bezpečnostné pokyny pre použitie dlhých vrtákov

- a. **V žiadnom prípade nepracujte s vyšším počtom otáčok, než je maximálny povolený počet otáčok pre daný vrták.** Pri vyššom počte otáčok sa vrták môže ľahko ohnúť, pričom sa pri chýbajúcom kontakte s obrobkom môže uvoľniť a môže tak dôjsť k zraneniam.
- b. **Proces vrtania začnite vždy s nižším počtom otáčok, aby sa vrták dostal do kontaktu s obrobkom.** Pri vyššom počte otáčok sa vrták môže ľahko ohnúť, pričom sa pri chýbajúcom kontakte s obrobkom môže uvoľniť a môže tak dôjsť k zraneniam.
- c. **Nevyvíjajte nadmerný tlak a vyvíjajte ho iba celom k vrtáku.** Vrtáky sa môžu ohnúť a tak zlomiť alebo môže dôjsť k strate kontroly a vzniku zranení.



Montáž

Vyberte elektrické náradie z obalu. Pred montážou ho **nepripájajte** na sieť.

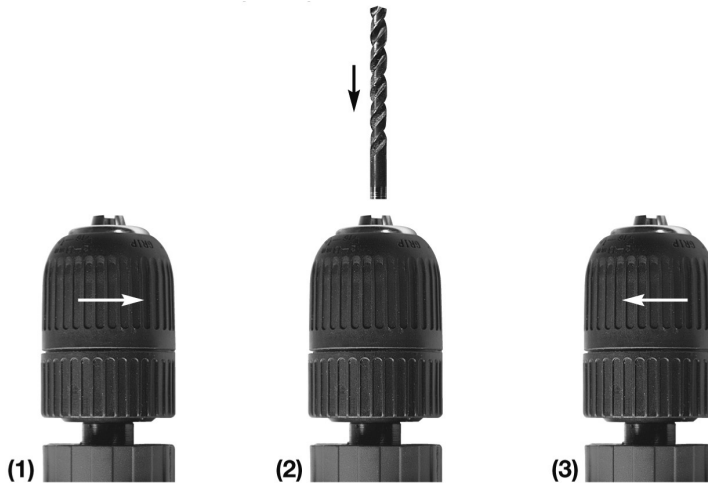
Nasadzovací nástroj / vrták (obr. 2)



01. Rukou otvorte rýchlopínadlo vrtáka otočením doprava v smere šípky **obr. 2 (1)**
02. Do rýchlopínadla vložte nasadzovací nástroj **obr. 2 (2)**
03. Rukou zatvorte rýchlopínadlo vrtáka otočením doľava v smere šípky **obr. 2 (3)**
04. Používajte výlučne nasadzovací nástroj / vrták správneho typu

Betón / murivo	Spekaný karbid	
Kov	HSS	
Drevo	HSS	

Vrtanie do kovu

- Upevnite obrobok.
- Pri kove použite prevádzkový režim „Vrtanie“.
- Obrobok musí dobre priliehať na obrábacom stole.
- Pomocou jamkovača označte miesto, na ktorom sa má vrtáť.
- Na vrtanie do kovu použite oceľový vrták. Vždy zabezpečte dostatočné chladenie olejom.
- Pri veľkých vrtoch použite na predvrtanie menší vrták.

Vrtanie do dreva

- Upevnite obrobok.
- Pri dreve použite prevádzkový režim „Vrtanie“.
- Pomocou jamkovača alebo klinca označte miesto, na ktorom sa má vrtáť.

Vrtanie do plastu

- Upevnite obrobok.
- Pri plastoch použite prevádzkový režim „Vrtanie“.
- Na vrtanie do plastu použite ocelový vrták.
- Pomocou jamkovača alebo klinca označte miesto, na ktorom sa má vrtáť.

Vrtanie do betónu alebo muriva/kameniny

- Upevnite obrobok.
- Pri betóne alebo murive / kamenine použite prevádzkový režim „Príklepové vrtanie“.
- Použite vrták s reznými platničkami zo spekaného karbidu určený na kameň / betón / murivo.

Montáž prídavnej rukoväte / hĺbkového dorazu

1. Uvoľnite spodnú skrutku prídavnej rukoväte.
2. Nasuňte prídavnú rukoväť cez rýchlopínadlo vrtáka na upínacie hrdlo (pozri obr. 1).
3. Spodnú skrutku znovu pevne zatahnite.

Montáž hĺbkového dorazu

- 1) Uvoľnite hornú skrutku prídavnej rukoväte.
- 2) Nasadte hĺbkový doraz.
- 3) Nastavte požadovanú vzdialenosť.
- 4) Potom znovu pevne zatahnite hornú skrutku prídavnej rukoväte.

Vonkajšie podmienky

Elektrické náradie je dimenzované na striedavé napätie 230 V, pri sieťovej frekvencii 50 Hz. Skontrolujte, či predlžovací kábel nie je poškodený a či je správne spojený so zásuvkou siete a so zástrčkou elektrického náradia. Váš odborný poradca Vám poradí pri voľbe správneho predlžovacieho kábla.



Prevádzka

Pri prácach používajte zásadne ochranné okuliare, ochranu sluchu, ochranné rukavice a pevný pracovný odev!

Prepínač: vrtanie / príklepové vrtanie (obr. 1, č. 2)

S prepínačom vrtanie / príklepové vrtanie (obr. 1, č. 2) môžete nastaviť elektrické náradie na prevádzkový režim Vrtanie a Príklepové vrtanie.

POZOR! Elektrické náradie musí byť úplne zastavené. Až vtedy môžete stlačiť prepínač!

- Ak je prepínač v polohe Príklepové vŕtanie () , potom môžete použiť elektrické náradie napr. na príklepové vŕtanie do steny z ľahkého betónu.
- Ak je prepínač v polohe Vŕtanie () , potom môžete použiť elektrické náradie ako normálnu vrtačku.

Nastavenie otáčok (obr. 1, č. 7)

- S regulačným kolieskom (obr. 1, č. 7) môžete nastaviť maximálne otáčky. V smere „+“ sa otáčky zvýšia. V smere „-“ sa otáčky znížia.
- Čím silnejšie stlačíte spínač zapnutia / vypnutia (obr. 1, č. 6), tým vyššie sú otáčky elektrického náradia. Keď znížite tlak na spínač, otáčky sa opäť znížia.

Fixačný gombík (obr. 1, č. 8)

Nastavte požadovaný počet otáčok otáčaním regulačného kolieska (obr. 1, č. 7). Stlačte spínač ZAP/VYP (obr. 1, č. 6) a súčasne aj aretačný gombík (obr. 1, č. 8). Najprv uvoľníte spínač ZAP/VYP (obr. 1, č. 6) a potom aj aretačný gombík (obr. 1, č. 8). Tým zaistíte stály počet otáčok v priebehu celej prevádzky. Pre vypnutie aretácie opakovane stlačte spínač ZAP/VYP (obr. 1, č. 6) a opäť ho uvoľníte.

Prepínač pravý / ľavý chod (obr. 1, č. 5)

Smer otáčania môžete nastaviť prostredníctvom prepínača (obr. 1, č. 5) na chod doprava alebo doľava.

POZOR! Elektrické náradie musí byť úplne zastavené. Až potom môžete zvoliť smer otáčania, inak môže dôjsť k následným škodám.

Poruchy

Pre prípad, že stroj nefunguje správne, uvádzame niektoré možné príčiny a riešenia.

1. Extrémne iskrenie

To poukazuje väčšinou na to, že motor je znečistený alebo uhlíkové kefy opotrebované.

- Prineste Váš stroj do opravy odborníkovi.

2. Prehriatie stroja

Vetracie štrbiny sú upchaté

- Vyčistite vetracie štrbiny handrou.

Stroj je príliš zaťažovaný

- Používajte stroj na to, na čo je určený.
- Včas vymeňte tupý vrták.

Motor je chybný

- Stroj prineste do opravy odborníkovi.



Osobitné bezpečnostné predpisy

1. V prípade zablokovania stroj okamžite vypnite.
2. Porovnajzte maximálne otáčky príslušenstva s otáčkami príklepovej vrtačky.



Elektrické prístroje a nástroje, ktoré doslúžili a ochrana životného prostredia

V prípade, že by došlo jedného dňa k tak intenzívnemu opotrebeniu elektrických prístrojov a nástrojov, že by museli byť tieto nahradené, alebo by ste už pre nich nemali upotrebenie, myslite prosím na ochranu životného prostredia. Elektrické prístroje a nástroje nepatria do bežného odpadu z domácností, ale mali by byť zužitkované ekologickým spôsobom.

Dôležité pokyny



Špeciálny odpad nevhodný do odpadu z domácností



Teplota okolia maximálne 50 °C



Nehádzzte do vody - ohrozenie života



Zelený bod



Nevhadzujte do ohňa

ZÁRUKA

Záručné plnenie sa realizuje podľa príslušných zákonných záručných podmienok platných v krajine, v ktorej bol produkt zakúpený.

Nie je možné uplatniť si nárok na záruku na škody alebo nedostatky, ktoré vyplývajú z neodborného používania predaného produktu.

Ak sa vyskytne problém alebo nedostatok, skontaktujte sa najskôr so svojim zmluvným predajcom. Váš zmluvný predajca dokáže zvyčajne priamo odstrániť problém alebo nedostatok.

Zo záruky sú vylúčené:

- ▶ akumulátory
- ▶ všetky diely príslušenstva (napr.: nabíjačky atď.)
- ▶ opotrebovateľné diely (napr.: uhlíkové kefy, spínače, káble, tesnenia atď.)
- ▶ nevhodné alebo neodborné používanie
- ▶ nesprávne uvedenie do prevádzky zo strany majiteľa alebo tretej osoby
- ▶ oprava alebo výmena komponentov
- ▶ nedostatky, ktoré vyplývajú z neodborného používania, bežného opotrebovania alebo nedostatočnej
- ▶ údržby a starostlivosti.
- ▶ produkty používané na komerčné alebo profesionálne účely alebo zapožičané na používanie.
- ▶ škody spôsobené nedodržiavaním návodu na obsluhu.

Podmienky uznania nároku na záruku:

- ▶ predloženie dokladu o kúpe (dátum kúpy) vo forme pokladničného bloku
- ▶ kompletne vyplnený záručný list
- ▶ na prístroji neboli vykonané opravy a/ani výmena komponentov zo strany tretích osôb
- ▶ prístroj nebol používaný neodborne
- ▶ nevyskytla sa vyššia moc
- ▶ predloženie popisu chyby

Záručné podmienky platia spolu s našimi dodacími a predajnými podmienkami.



EÚ vyhlásenie o zhode

Výrobca/splnomocnený zástupca:

AHS GmbH
Uhlandstraße 50
A-4600 Wels
Austria

Produkt:

WB 1010 SB III
Workers Best Příklepová vřtačka

Týmto prehlasujeme na našu vlastnú zodpovednosť, že vyššie popísané strojové zariadenie, vzhľadom na jeho koncepciu a konštrukciu, ako aj vo verziách, ktoré sme uviedli na trh, spĺňa všetky požiadavky nasledujúcich smerníc, berúc do úvahy nižšie uvedené normy.

Pri nami neschválených zmenách zariadenia stráca toto vyhlásenie svoju platnosť. Technická dokumentácia je k dispozícii u signatára.

Smernice:

- 2011/65/EG
- 2014/30/EU
- 2006/42/EU

Normy:

- EN 62841-1:2015
- EN 62841-2-1:2018
- EN 55014-1:2017
- EN 55014-2:2015
- EN 61000-3-2:2014
- EN 61000-3-3:2013

Wels, 01. 01. 2020

Klaus Estfeller, CEO
AHS GmbH, Uhlandstraße 50, A-4600 Wels,
Austria

SRB**MNE**

SRDAČNE ČESTITKE ZA KUPOVINU WORKERS BEST UDARNE BUŠILICE

Molimo pre pokretanja pročitajte sledeća korisnička uputstva. Molimo da obratite pažnju na sigurnosne napomene u ovim uputstvima za upotrebu.

OPIS PROIZVODA (Slika 1)



1. Brzostezna glava
2. Preklopnik za bušenje/udarno bušenje
3. Graničnik dubine
4. Dodatna ručka
5. Preklopnik za desni ili levi hod
6. Prekidač za uključivanje/isključivanje
7. Točkić za podešavanje broja okretaja
8. Dugme za stalni pogon
9. Mrežni kabl

Tehnički podaci:

Nominalna snaga 1010 WATT
 Maksimalni prečnik bušenja
 Čelik 13 mm
 Beton 16 mm
 Drvo 35 mm
 Broj obrtaja 0-2800 U/min
 13 mm brzostezna glava
 Nivo zvučnog pritiska LpA 93,7 dB(A)
 Nivo zvučne snage LwA 104,7 dB(A)
 Emisiona vrednost vibracija:
 Udarno bušenje $a_h = 5,29 \text{ m/s}^2$
 Nesigurnost K = 1,5 m/s^2
 Bušenje $a_h = 3,09 \text{ m/s}^2$
 Nesigurnost K = 1,5 m/s^2
 Nazivni napon/frekvencija 230 V ~ 50 Hz

Zaštitna klasa II

Nositi zaštitu za uši, zaštitne naočare,

zaštitu od prašine i rukavice

Ne upotrebljavati na kiši, štiti od vlažnosti

Udaljite druga lica

Pročitajte uputstvo za upotrebu

AHS GmbH, Uhlandstraße 50, A-4600 Wels

Namensko korišćenje

Bušilica je konstruisana za bušenje rupa u drvetu, čeliku i kamenu koristeći odgovarajući alat za bušenje.

Koristite ovu mašinu samo u skladu sa propisima! Svaka upotreba van toga se smatra nepropisnim. Za povrede bilo koje vrste ili bilo kakve štete nastale iz toga, odgovara korisnik a ne proizvođač.

Po propisu naši uređaji nisu konstruisani za upotrebu u zanatstvu, komercijalnu upotrebu ili u industriji. Ako bi ovaj uređaj trebao biti korišćen u okviru zanatstva, komercijalne upotrebe ili industrije, isključen je iz garancije.



Kod upotrebe uređaja moraju se pridržavati sigurnosne mere kako bi se sprečile povrede i štete. Zbog toga pažljivo pročitajte uputstvo za upotrebu/sigurnosne napomene. Sačuvajte ih dobro kako bi vam informacije stajale na raspolaganju u svako vreme. Ako trebate uređaj predati drugim licima, isporučite im i ovo uputstvo za upotrebu/sigurnosna uputstva. Ne preuzimamo odgovornost za nezgode ili štete koje nastaju zbog nepridržavanja ovog uputstva i sigurnosnih uputstava.

Opšte sigurnosne napomene za električni alat

UPOZORENJE! Pročitajte sve sigurnosne napomene, uputstva, slikovne prikaze i tehničke podatke koji se nalaze na ovom električnom alatu. Propusti u poštovanju sledećih uputstava mogu da prouzrokuju električni udar, požar i/ili teške povrede.

Sačuvajte sva bezbednosna uputstva i instrukcije za kasniju upotrebu.

Pojam „električni alat“ koji se koristi u bezbednosnim uputstvima odnosi se na električne alate sa mrežnim napajanjem (sa mrežnim kablom) i na električne alate na bateriju (bez mrežnog kabla).

1. Bezbednost na radnom mestu

- a. **Održavajte Vaše radno mesto čistim i dobro osvetljenim.** Nered ili neosvetljeno radno mesto mogu dovesti do nezgoda.
- b. **Električni alat nemojte koristiti u eksplozivnom okruženju, u kom se nalaze zapaljive tečnosti, gasovi ili prašina.** Električni alati stvaraju varnice koje mogu zapaliti prašinu ili paru.
- c. **Udaljite decu i druga lica za vreme upotrebe električnog alata.** U slučaju odvlačenja pažnje možete izgubiti kontrolu nad uređajem.

2. Električna sigurnost

- a. **Utikač električnog alata mora odgovarati utičnici. Utikač se ni u kom slučaju ne sme menjati. Ne upotrebljavajte adapterske utikače zajedno sa uzemljenim električnim alatima.** Nepromenjeni utikači i odgovarajuće utičnice smanjuju rizik od strujnog udara.

- b. **Izbegavajte telesni kontakt sa uzemljenim površinama, kao što su cevi, grejači, šporeti i frižideri.** Postoji povećani rizik od strujnog udara kada je Vaše telo uzemljeno.
- c. **Udaljite uređaj od kiše i vlage.** Prodiranje vode u električni uređaj povećava rizik od strujnog udara.
- d. **Električni kabl ne sme da se koristi za nošenje ili kačenje električnog alata ili za izvlačenje utikača iz utičnice. Priključni kabl držite dalje od toplote, ulja, oštarih ivica ili pokretnih delova.** Oštećeni ili umotani električni vodovi povećavaju rizik od strujnog udara.
- e. **Ako električni alat koristite na otvorenom, upotrebljavajte samo produžne kablove koji su adekvatni za otvoreni prostor.** Korišćenje produžnih kablova koji su adekvatni za otvoreni prostor smanjuje rizik od strujnog udara.
- f. **Kada se rad električnog alata u vlažnom području ne može izbeći, upotrebite FI-prekidač.** Upotreba zaštitnog strujnog prekidača smanjuje rizik od električnog udara.

3. Sigurnost lica

- a. **Budite pažljivi, pazite na ono što radite, i na razuman način pristupite radu sa električnim alatom. Ne upotrebljavajte električni alat kada ste umorni ili kada ste pod uticajem droga, alkohola ili lekova.** Jedan trenutak nepažnje kod upotrebe uređaja može dovesti do ozbiljnih povreda.
- b. **Uvek nosite ličnu zaštitnu opremu i zaštitne naočare.** Nošenje lične zaštitne opreme, kao maske za zaštitu od prašine, neklizajuće sigurnosne obuće, zaštitnih šlemova ili zaštite za uši, zavisno od načina i upotrebe električnog alata, smanjuje rizik od povreda.
- c. **Izbegavajte slučajno puštanje u rad. Uverite se da je električni alat isključen pre nego što ga uključite na napajanje strujom i/ili bateriju, podignite ga ili ga nosite.** Ako prilikom nošenja električnog uređaja prst držite na prekidaču ili uključen uređaj priključite na napajanje strujom, može da dođe do nesreća.
- d. **Uklonite alat za postavljanje ili odvijać pre nego što uključite električni alat.** Alat ili ključ, koji se nalazi u rotirajućem delu električnog alata, može da dovede do povreda.
- e. **Izbegavajte neuobičajene položaje tela. Pazite na siguran položaj tela i u svakom trenutku održavajte ravnotežu.** Tako ćete i u neočekivanim situacijama bolje nadzirati električni alat.
- f. **Nosite primerenu odeću. Ne nosite široku odeću ili nakit. Kosu i odeću držite dalje od pokretnih delova.** Pokretni delovi, naime, mogu zahvatiti opuštenu odeću, nakit ili dugu kosu.
- g. **Ukoliko su postavljeni uređaji za uklanjanje i sakupljanje prašine, oni se moraju priključiti i pravilno koristiti.** Primena usisnog uređaja smanjuje opasnosti od prašine.

- h. **Pazite da nestvorite lažni osećaj bezbednosti i nemojte zanemarivati sigurnosna pravila za električne alate, iako ste se dobro upoznali sa radom nakon višestruke upotrebe.** Nepažljivo postupanje može u deliću sekunde da dovede do teških povreda.

4. Upotreba i rukovanje električnim alatima

- a. **Nemojte preopterećivati električni alat. Upotrebljavajte odgovarajući električni alat za svoj rad.** Sa odgovarajućim električnim alatom radite bolje i sigurnije u navedenom radnom području.
- b. **Ne upotrebljavajte električni uređaj čija je sklopka pokvarena.** Električni alat koji se više ne može uključiti ili isključiti je opasan i mora se popraviti.
- c. **Izvcite utikač iz utičnice i/ili uklonite demontažnu bateriju pre nego što vršite podešavanja na uređaju, zamenjujete delove umetnutog alata ili odlažete električni alat.** Ova mera opreza sprečava iznenadno pokretanje uređaja.
- d. **Električne alate koji nisu u upotrebi čuvajte van domašaja dece. Nemojte dozvoliti da uređaj upotrebljavaju osobe koje nisu upoznate sa njim ili nisu pročitale ova uputstva.** Električni alati su opasni ako ih upotrebljavaju neiskusna lica.
- e. **Pažljivo održavajte električne alate i umetnute alate. Proverite da li pokretni delovi funkcionišu bez greške i ne zaglavljuju se, kao i da li ima polomljenih ili oštećenih delova koji negativno utiču na funkciju električnog alata. Pre upotrebe električnog uređaja popravite oštećene delove.** Mnoge su nesreće nastale lošim održavanjem električnog alata.
- f. **Alat za rezanje održavajte oštrim i čistim.** Pažljivo održavani alati za rezanje sa oštrim ivicama za rezanje manje se zaglavljuju i lakše se koriste.
- g. **Upotrebljavajte električni alat, umetnuti alat itd. u skladu sa ovim uputstvima. Pri tom uzmite u obzir radne uslove i posao koji se izvodi.** Upotreba električnih alata za druge primene osim onih propisanih može izazvati opasne situacije.
- h. **Održavajte ručku suvom, čistom i slobodnom od ulja i masnoće.** Klizave ručke ili površine koje se hvataju ne dopuštaju bezbedno rukovanje i kontrolu električnog alata u predviđenim situacijama.

5. Servis

- a. **Neka Vaš uređaj popravljaju samo stručna lica i samo sa izvornim zamenskim delovima.** Na taj način se obezbeđuje da električni alat i dalje bude bezbedan.

6. Sigurnosne napomene za bušilice

6.1 Bezbednosna uputstva za sve radove

- a. **Prilikom udarnog bušenja koristite zaštitu za uši.** Uticaj buke može izazvati gubitak sluha.
- b. **Koristite dodatnu(e) dršku(e).** Gubitak kontrole može dovesti do povreda.
- c. **Pre upotrebe pronađite dobar oslonac za električni alat.** Ovaj električni alat proizvodi visoki obrtni momenat. Ukoliko električni alat tokom rada nije dobro oslonjen, može doći do gubitka kontrole i do povreda.
- d. **Držite alat na izolovanim rukohvatima dok izvodite radove, tokom kojih alat može pogoditi sakrivene strujne kablove ili sopstveni priključni kabl.** Kontakt sa kablom koji provodi napon stavlja takođe metalne delove uređaja pod napon i dovodi do strujnog udara.

6.2 Bezbednosna uputstva prilikom korišćenja dugih bušilica

- a. **Ni u kom slučaju nemojte raditi sa većim brojem obrtaja nego što je maksimalno dozvoljeno za tu bušilicu.** U slučaju da se koristi veći broj obrtaja, bušilica može lako da se savije, ako se okreće bez kontakta sa delom koji se obrađuje i da tako dovede do povreda.
- b. **Započnite postupak bušenja uvek malim brojem obrtaja i dok je bušilica u kontaktu sa delom koji se obrađuje.** U slučaju da se koristi veći broj obrtaja, bušilica može lako da se savije, ako se okreće bez kontakta sa delom koji se obrađuje i da tako dovede do povreda.
- c. **Nemojte koristiti preterani pritisak i to samo u pravcu po dužini u odnosu na bušilicu.** Bušilice mogu da se saviju i polome i time dovedu do gubitka kontrole i povreda.



Montaža

Izvadite uređaj iz pakovanja. Pre montaže ne priključite ga na mrežni napon.

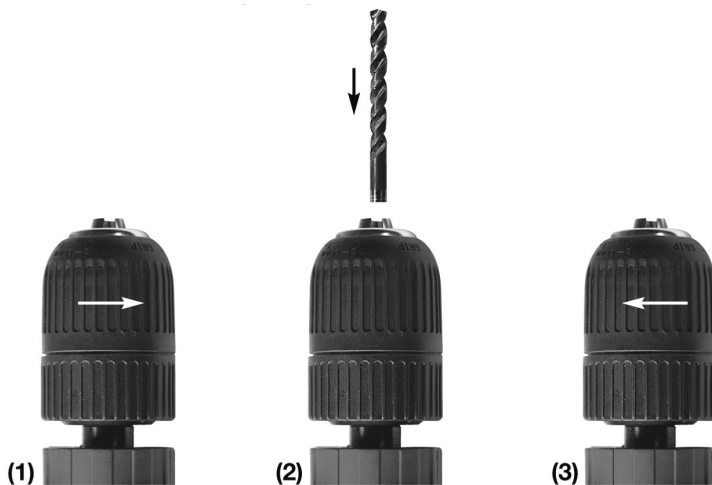
Alat za upotrebu / burgija (Slika 2)



01. Rukom otvorite brzosteznu glavu okretanjem na desnu stranu u smeru strelice **Slika 2 (1)**
02. Umetnite alat za upotrebu u brzosteznu glavu **Slika 2 (2)**.
03. Rukom zatvorite brzosteznu glavu okretanjem na levu stranu u smeru strelice **Slika 2 (3)**
04. Koristite samo alat za upotrebu / burgiju odgovarajućeg tipa

Beton/Zidovi	Tvrđi metal	
metal	HSS	
drvo	HSS	

Bušenje metala

- Osigurajte radni komad.
- Kod metala koristite pogonski način „bušenje“.
- Radni komad mora sigurno ležati na radnom stolu.
- Označite mesto za bušenje sa zrnom.
- Kod bušenja metala koristite burgiju od čelika. Uvek osigurajte dovoljno hlađenje sa uljem.
- Kod velikih bušenja prethodno bušite sa manjom burgijom.

Bušenje drveta

- Osigurajte radni komad.
- Kod drveta koristite pogonski način „bušenje“.
- Označite mesto gde treba bušiti, sa zrncom ili ekserom.

Bušenje veštačkog materijala

- Osigurajte radni komad.
- Kod veštačkog materijala koristite pogonski način „bušenje“.
- Kod bušenja veštačkog materijala metala koristite burgiju od čelika.
- Označite mesto za bušenje sa zrncom ili ekserom.

Bušenje betona ili zida/keramike

- Osigurajte radni komad.
- Kod betona ili zida/keramike koristite pogonski način „udarno bušenje“
- Koristite karbidnu burgiju za kamen / beton / zid

Montaža dodatna ručka / dubinski udar

1. Odvijte donji vijak dodatne ručke
2. Povucite dodatnu ručku preko brzostezne glave na stezno grlo koje je za to predviđeno (vidi slika 1)
3. Zatim ponovo zategnite donji šaraf

Montaža graničnika dubine

- 1) Odvijte gornji šaraf dodatne ručke.
- 2) Podesite graničnik dubine
- 3) Podesite željeno rastojanje.
- 4) Nakon toga gornji šaraf dodatne ručke ponovo zategnite.

Okolni uslovi

Električni alat je namenjen za 230 volti izmeničnog napona kod 50 Hz mrežne frekvencije. Proverite da li je produžni kabl neoštećen i da li je ispravno povezan sa utičnicom strujne mreže i mrežnim utikačem električnog alata. O izboru ispravnog produžnog kabla obavestiće vas stručni savetnik.



Rad

Pri radu u principu je potrebno nositi zaštitne naočari, zaštitne cipele i čvrsto radno odelo!

Preklopnik: Bušenje / udarno bušenje (Slika 1, br. 2)

Sa preklopnikom bušenje / udarno bušenje (Slika 1, br. 2) električni alat možete postaviti u radni pogon bušenje i udarno bušenje.

PAŽNJA! Električni alat se mora potpuno umiriti. Tek tada možete pritisnuti preklopnik!

- Kada preklopnik stoji na poziciji udarno bušenje () tada možete električni alat postaviti npr. za udarno bušenje zida od mekanog betona.
- Kada preklopnik stoji na poziciji bušenje () tada možete električni alat koristiti kao normalnu bušilicu.

Podešavanje broja okretaja (Slika 1, br. 7)

- Sa točkićem za podešavanje (Slika 1, br. 7) možete podesiti maksimalan broj okretaja. U smeru „+“ povećava se broj okretaja. U smeru „-“ smanjuje se broj okretaja.
- Što jače pritisnete prekidač za uključivanje / isključivanje (Slika 1, br. 6), to je veći broj okretaja električnog alata. Kada smanjite pritisak na prekidač, smanjuje se ponovo broj okretaja.

Dugme za stalni pogon (Slika 1, br. 8)

Podesite željeni broj okretaja okretanjem točkića za podešavanje (Slika 1, br. 7). Pritisnite prekidač za uključivanje / isključivanje (Slika 1, br.6) i dodatno dugme za stalni pogon (Slika 1, br.8). Pustite prvo prekidač za uključivanje / isključivanje (Slika 1, br. 6) i zatim dugme za stalni pogon (Slika 1, br. 8). Tako održavate broj okretaja konstantnim za vreme rada. Za ukidanje blokade prekidača za uključivanje / isključivanje (Slika 1, broj 6) pritisnuti i ponovo pustiti.

Preklopnik desni/levi tok (Slika 1, br. 5)

Smer okretanja možete podesiti sa preklopnikom (Slika 1, br. 5) na desni ili levi tok.

PAŽNJA! Električni alat se mora potpuno umiriti. Tek tada možete izabrati smer okretaja, u protivnom mogu nastati štete.

Smetnje

U slučaju da mašina ne funkcioniše ispravno, dajemo pregled mogućih uzroka i rešenja:

1. Ekstremne varnice

Ovo većinom znači da je motor prljav ili su ugljene četkice istrošene.

- Odnosite mašinu stručnjaku radi popravka.

2. Pregrevanje mašine

Ventilacijski otvori su začepljeni

- Očistite ventilacijske otvore sa jednom krpom.

Mašina je preopterećena

- Mašinu koristite za što je namenjena.
- Blagovremeno zamenite tupe burgije.

Motor je pokvaren

- Odnosite mašinu stručnjaku radi popravka.



Posebni sigurnosni propisi

1. Smesta isključite mašinu kada blokira.
2. Uporedite maksimalni broj okretaja pribora sa brojem okretaja mašine za udarno bušenje.



Isluženi elektrouređaji, alati i zaštita prirodne okoline

Ako bi Vaši elektrouređaji i alati zbog intenzivne upotrebe jednog dana toliko dotrajali da moraju biti zamenjeni ili da više nemaju nikakvu namenu, pre njihovog odstranjivanja razmislite o zaštiti prirodne okoline. Elektrouređaje i alate ne treba odbacivati u normalno kućno smeće, već treba iskoristiti na način neškodljiv zaprirodnu sredinu.

Važna uputstva



Poseban otpad ne bacati u kućno smeće.



Ne bacati u vodu - opasno po život



Ne bacati u vatru



Temperatura okruženja maksimalno 50 °C



Zelena tačka

GARANCIJA

Potraživanja na osnovu garancije ostvaruju se u skladu sa važećim zakonskim propisima za odredbe garancije u zemlji, u kojoj je proizvod kupljen.

Potraživanja na osnovu garancije u slučaju štete ili nedostataka nastalih usled nestručne upotrebe prodatih proizvoda ne mogu biti preuzeta.

Ukoliko se javi neki problem ili nedostatak, uvek najpre stupite u kontakt sa ugovornim prodavcem. U većini slučajeva ugovorni prodavac može direktno da otkloni problem ili nedostatak.

Iz garancije se izuzima sledeće:

- ▶ akumulatori
- ▶ kompletna dodatna oprema (npr. punjači itd.)
- ▶ potrošni delovi (npr. ugljene četkice, prekidači, kablovi, zaptivke itd.)
- ▶ neadekvatna i nestručna upotreba
- ▶ nepravilno puštanje u rad od strane vlasnika ili trećeg lica
- ▶ servisiranje ili zamena komponenti
- ▶ nedostaci nastali usled nestručne upotrebe, uobičajenog habanja ili usled nedovoljnog održavanja i nege.
- ▶ proizvodi koji se koriste u industriji, u profesionalne svrhe ili za iznajmljivanje.
- ▶ štete koje nastanu usled nepoštovanja uputstva za rukovanje.

Vaša potraživanja na osnovu garancije mogu biti priznata ako:

- ▶ možete da priložite dokaz o kupovini (sa datumom kupovine) u obliku fiskalnog računa
- ▶ je potvrda o garanciji kompletno popunjena
- ▶ servisiranje na uređaju i/ili zamenu komponenti nije vršilo neko treće lice
- ▶ uređaj nije nestručno korišćen
- ▶ nije nastupila viša sila
- ▶ postoji opis nedostatka

Odredbe garancije važe uz naše uslove isporuke i prodaje.



EU Izjava o usaglašenosti

Proizvođač / Ovlašćeni zastupnik:

AHS GmbH
Uhlandstraße 50
A-4600 Wels
Austria

Proizvod:

WB 1010 SB III
Workers Best Udarna bušilica

Ovim putem izjavljujemo pod vlastitom odgovornošću da gore opisana mašina u pogledu svoje koncepcije i konstrukcije kao i u verzijama koje smo izneli na tržište, uz poštovanje dole navedenih normi odgovara svim zahtevima dole navedenih Direktiva.

U slučaju da se bez dogovora sa nama preduzme neka izmena, ova izjava gubi svoje važenje. Tehnička dokumentacija se može dobiti kod potpisnika.

Direktive:

- 2011/65/EG
- 2014/30/EU
- 2006/42/EU

Norme:

- EN 62841-1:2015
- EN 62841-2-1:2018
- EN 55014-1:2017
- EN 55014-2:2015
- EN 61000-3-2:2014
- EN 61000-3-3:2013

Wels, 01. 01. 2020

Klaus Estfeller, CEO
AHS GmbH, Uhlandstraße 50, A-4600 Wels,
Austria

Wir gewähren auf

Workers Best Artikel ... Monate Garantie

lt. Garantiebestimmungen.

Artikelbezeichnung:

Art.Nr.:

Kaufdatum:

Name:

Adresse:

Unterschrift:

Stempel des Händlers:

- (GB) We provide ... month guarantee on Workers Best artikel under the warranty conditions.
- (AL) (RKS) Ne ju dhurojmë Produkt i Workers Best Garancion ... mujor Sipas provizioneve të garancionit
- (BG) Ние обезпечаваме за продуктите на Workers Best гаранция от ... месеца според гаранционните условия.
- (CZ) Na výrobky Workers Best poskytujeme záruku ... měsíců dle záručních podmínek.
- (H) Az Workers Best árucikkekre ... hónapos garanciát nyújtunk a garanciális feltételeknek megfelelően.
- (HR) (BIH) Sukladno jamstvenim odredbama na Workers Best artikle dajemo jamstvo od ... mjeseca

Article description:
 Emërtimi i artikullit:
 Обозначение на артикула:
 Označení výrobku:
 Árucikk megnevezése:
 Naziv artikla:

Article no.:
 Nr. i art.:
 Артикул №:
 Č. výrobku:
 Cikkszám:
 Art.br.:

Date of purchase:
 Data e blerjes:
 Дата на покупката:
 Datum zakoupení:
 Vásárlás dátuma:
 Datum kupnje:

Name:
 Emri:
 Име:
 Jméno:
 Név:
 Ime:

Address:
 Adresa:
 Адрес:
 Adresa:
 Lakcím:
 Adresa:

Signature:
 Nënshkrimi:
 Подпис:
 Podpis:
 Aláírás:
 Potpis:

Dealers stamp:
 Vula e shitësit:
 Печат на продавача:
 Razítko prodejce:
 Kereskedő pecsétje:
 Žig prodavača:

- (MK) За овој артикл одобруваме ... месеци гаранција според одредбите за гаранција.
- (PL) Na ten artykuł udzielamy ... miesiące(-y) gwarancji stosownie do przepisów gwarancyjnych.
- (RO) Acordăm pentru articolul ... luni garanție cf. dispozițiilor de garanție pentru produs.
- (SI) Za izdelek nudimo ... mesecev garancije v skladu z garancijskimi določili.
- (SK) Na výrobok poskytujeme záruku ... mesiacov v zmysle záručných podmienok.
- (SRB) (MNE) Za ovaj artikal dajemo garanciju u trajanju od... meseci, u skladu sa odredbama garancije.

Опис на производот:
 Nazwa artykułu:
 Denumire articol:
 Opis izdelka:
 Označenie výrobku:
 Naziv artikla:

Арт. бр.:
 Nr kat.:
 Nr. art.:
 Št. izdelka:
 Č. výrobku:
 Art.br.:

Датум на купување:
 Data zakupu:
 Data achiziției:
 Datum nakupa:
 Dátum kúpy:
 Datum kupovine:

Име:
 Nazwisko:
 Nume:
 Ime:
 Meno:
 Ime:

Адреса:
 Adres:
 Adresa:
 Naslov:
 Adresa:
 Adresa:

Потпис:
 Podpis:
 Semnătura:
 Podpis:
 Podpis:
 Potpis:

Печат на продавачот:
 Pieczęta sprzedawcy:
 Ștampila reprezentantului comercial:
 Žig trgovca:
 Pečiatka predajcu:
 Pečat trgovca: